

ZAMAWIAJĄCY

ZAMAWIAJĄCY:

MIASTO BIAŁYSTOK

ul. Słonimska 1, 15-950 Białystok, NIP: 966 211 72 20

w imieniu którego działa jako Pełnomocnik Zamawiającego

Zespół Szkół Budowlano-Geodezyjnych im. S. W. Bryły,
ul. Słonimska 47/1, 15-029 Białystok

Znak postępowania: ZSZ.210/CKP.5.2019

SPECYFIKACJA ISTOTNYCH WARUNKÓW ZAMÓWIENIA

**Dostawa mebli szkolnych oraz warsztatowych
w ramach projektu *Wiemy więcej – budujemy więcej***

TRYB POSTĘPOWANIA: przetarg nieograniczony o wartości poniżej kwoty określonej w przepisach wydanych na podstawie art. 11 ust. 8 pzp

ZATWIERDZIŁ:

DYREKTOR

mgr Inż. Małgorzata Gutuła

Białystok, marzec 2019 r.

I. Informacje ogólne

1. Zespół Szkół Budowlano-Geodezyjnych im. S. W. Bryły, ul. Słonimska 47/1, 15-029 Białystok, zwany dalej Zamawiającym, zaprasza do udziału w postępowaniu prowadzonym w trybie przetargu nieograniczonego na *dostawę mebli szkolnych oraz warsztatowych* w ramach projektu przetargu nieograniczonego na *dostawę mebli szkolnych oraz warsztatowych* w ramach projektu *Wiemy więcej – budujemy więcej*, zgodnie z wymaganiami określonymi w niniejszej Specyfikacji Istotnych Warunków Zamówienia, zwanej dalej SIWZ.
2. Zamówienie realizowane jest w ramach projektu pt.: *Wiemy więcej – budujemy więcej*. Projekt współfinansowany ze środków Unii Europejskiej w ramach Europejskiego Funduszu Rozwoju Regionalnego, Regionalnego Programu Operacyjnego Województwa Podlaskiego na lata 2014-2020, Oś priorytetowa VIII Infrastruktura dla usług użyteczności publicznej, Działanie 8.2 Uzupełnienie deficytów w zakresie infrastruktury edukacyjnej i szkoleniowej, Poddziałanie 8.8.2 Infrastruktura edukacyjna na obszarze BOF.
3. Postępowanie prowadzone jest wg przepisów ustawy z dnia 29 stycznia 2004 r. - Prawo zamówień publicznych (t. jedn. Dz. U. z 2018 r. poz. 1986 ze zm.), zwanej dalej pzp.
4. Do udzielania przedmiotowego zamówienia stosuje się przepisy dotyczące usług.
5. Zamawiający **nie przewiduje** zawarcia umowy ramowej.
6. Zamawiający **nie dopuszcza** możliwości złożenia oferty przewidującej odmienny niż określony przez niego sposób wykonania zamówienia (oferta wariantowa) – w rozumieniu art. 2 pkt 7 ustawy – Prawo zamówień publicznych).
7. Zamawiający **nie wymaga** wniesienia wadium;
8. Zamawiający **nie przewiduje** rozliczania w walutach obcych.
9. Zamawiający **nie przewiduje** aukcji elektronicznej.
10. Zamawiający **dopuszcza** składanie ofert częściowych. Każdy Wykonawca ma prawo złożyć tylko jedną ofertę. Za równoznaczne ze złożeniem więcej niż jednej oferty przez tego samego Wykonawcę zostanie uznana sytuacja, w której ten sam podmiot występuje w dwóch lub więcej ofertach składanych wspólnie lub jest samodzielnym Wykonawcą, a jednocześnie jest uczestnikiem wspólnej oferty. Zamawiający nie ogranicza liczby części zamówienia, na którą Wykonawca może złożyć ofertę, jak również Zamawiający nie ogranicza liczby części zamówienia, którą można udzielić jednemu Wykonawcy. Oferta musi obejmować całość przedmiotu zamówienia wskazanego w pkt. 2 SIWZ; w zakresie części, na którą/e jest składana.
11. Zamawiający **nie przewiduje** udzielania zaliczek na poczet wykonania zamówienia.
12. Zamawiający **nie przewiduje** udzielania zamówień, o których mowa w art. 67 ust. 1 pkt 6 ustawy Prawo zamówień publicznych.
13. Zamawiający nie zamierza ustanowienia dynamicznego systemu zakupów.
14. Wykonawcy, którzy wspólnie ubiegają się o udzielenie zamówienia **ustanawiają pełnomocnika do reprezentowania ich w postępowaniu o udzielenie zamówienia albo do reprezentowania ich w postępowaniu i zawarcia umowy w sprawie zamówienia publicznego**.
15. Wykonawcy wspólnie ubiegający się o udzielenie zamówienia ponoszą solidarną odpowiedzialność za wykonanie umowy i wniesienie zabezpieczenia należytego wykonania umowy.
16. Zamawiający stosuje w niniejszym postępowaniu następującą procedurę badania i oceny ofert (tzw. „**procedurę odwróconą**”):
 - 1) W pierwszej kolejności dokonuje się oceny ofert pod kątem przesłanek odrzucenia oferty, (art. 89 ust. 1 ustawy Pzp) oraz kryteriów oceny ofert opisanych w SIWZ, po czym dopiero wyłącznie w odniesieniu do Wykonawcy, którego oferta została oceniona jako

najkorzystniejsza (uplasowała się na najwyższej pozycji rankingowej), dokonuje się oceny podmiotowej Wykonawcy, tj. bada złożone oświadczenia wstępne, o których mowa w pkt V pkt 1 SIWZ, a następnie żąda złożenia dokumentów i oświadczeń potwierdzających spełnianie warunków udziału w postępowaniu oraz brak podstaw wykluczenia w terminie nie krótszym niż 5 dni.

- 2) Jeżeli Wykonawca, którego oferta została wybrana, będzie uchylał się od zawarcia umowy w sprawie zamówienia publicznego Zamawiający zbada czy nie podlega wykluczeniu oraz czy spełnia warunki udziału w postępowaniu Wykonawca, który złożył ofertę najwyższej ocenioną spośród pozostałych ofert, chyba, że zajdzie przesłanka do unieważnienia postępowania.

II. Opis przedmiotu zamówienia

1. Przedmiotem zamówienia jest dostawa mebli szkolnych, tj. mebli szkolnych, warsztatowych i innego wyposażenia pomieszczeń szkolnych, na potrzeby Zespołu Szkół Budowlano-Geodezyjnych w Białymstoku.

2. Przedmiot zamówienia podzielony jest na następujące części:

Część A – dostawa mebli szkolnych i powiązanego wyposażenia:

- 1) krzesła i krzesła obrotowe – 228 szt.;
- 2) biurka i stoły – 96 szt.;
- 3) szafy i regały – 82 szt.;
- 4) tablice korkowe i suchościeralne – 16 szt.;
- 5) ławki – 14 szt.;
- 6) antyramy – 6 szt.;
- 7) komplety mebli na wymiar – 4 szt.;
- 8) wieszaki – 2 szt.;
- 9) zestaw nagłośnienia -1 szt.;

Część B – dostawa mebli warsztatowych i powiązanego wyposażenia:

- 1) stoły i biurka ślusarskie, laboratoryjne, warsztatowe – 28 szt.;
- 2) szafki i regały warsztatowe – 108 szt.;
- 3) tablice warsztatowe – 24 szt.;
- 4) zawieszki do tablic warsztatowych – 1100 szt.;
- 5) apteczki – 10 szt.;
- 6) krzesło warsztatowe – 2 szt.

3. **Wymagania techniczne i jakościowe dotyczące mebli:**

- 1) cały oferowany asortyment ma być kompletny, fabrycznie nowy (rok produkcji 2018 lub 2017), nieuszkodzony, nie będący uprzednio przedmiotem ekspozycji i wystaw. Meble powinny być kompletne w całości, gotowe do użytku zgodnie z ich przeznaczeniem bez żadnych dodatkowych zakupów inwestycyjnych. Zamawiane meble winny być dostarczone bezpośrednio pod wskazany w SIWZ adres;
- 2) Meble biurowe wykonane z płyt wiórowych o grubości 18 mm pokrytych melaminą w klasie higieny E-1. Wszystkie krawędzie elementów wykończone na gorąco taśmą PCV lub ABS w kolorze płyty. Wieńce, drzwi, przednie krawędzie boków szaf wykończone

PCV 2 mm, pozostałe krawędzie PCV grubości 1mm. Wszystkie półki wykończone taśmą PCV z trzech stron, z regulacją wysokości i zabezpieczeniem przed wysuwaniem się. Zawiasy drzwi typu puszkowego $\varnothing 35$ (110 stopni) samo domykające z możliwością regulacji w trzech płaszczyznach, ramię i puszka zawiasu ze stali niklowanej, otwory pod zawiasy dodatkowo wzmocnione klejem poliuretanowym, zwiększającym miejscową wytrzymałość na wyrwanie. Odległości półek powinny być dostosowane do wysokości segregatorów z regulacją co 32mm. Zamki patentowe, wyposażone w dwa klucze z indywidualnym oznaczeniem zamka. Uchwyty metalowe dwupunktowe o rozstawie 96-128mm. Drzwi szaf zamykane na dwie zasuwki (górną i dolną). Szafy na stopkach z regulacją poziomu od wnętrza szafy. Oferta musi obejmować cały asortyment określony w formularzu cenowym zamówienia odpowiednio dla danej części **załącznik nr 2A** lub **2B do SIWZ**.

- 3) Zamawiający dopuszcza zmiany w rozmiarach mebli w zakresie +/- 2 cm;
 - 4) Przed przystąpieniem do realizacji Wykonawca powinien dokonać wizji pomieszczeń oraz sprawdzić wymiary mebli, dokonując niezbędnych uzgodnień oraz nanieść poprawki w razie uzasadnionej potrzeby.
 - 3) Zamawiający zastrzega sobie prawo zmiany kolorystyki mebli i tapicerki siedzisk, w granicach podanej w ofercie grupy cenowej.
 - 4) Nieuwzględnienie w ofercie chociażby jednej z zamawianych pozycji asortymentowych spowoduje odrzucenie oferty.
 - 5) **Zamawiający dopuszcza składanie asortymentu równoważnego** pod warunkiem, iż oferowany asortyment będzie o takich samych lub lepszych parametrach technicznych, jakościowych, funkcjonalnych oraz użytkowych. **W takim przypadku, Wykonawca zobowiązany jest dołączyć do oferty opis mebli równoważnych** (opisy winny przedstawiać wymiary i wyposażenie oferowanego asortymentu meblowego [ilość półek, sposób ich ułożenia, określenie koloru, rodzaj płyty itp.], z którego w sposób nie budzący żadnej wątpliwości Zamawiającego winno wynikać, iż zastosowany asortyment jest o takich samych lub lepszych parametrach technicznych, jakościowych, funkcjonalnych oraz użytkowych w odniesieniu do asortymentu określonego przez Zamawiającego w opisie przedmiotu zamówienia. Przez równoważny należy rozumieć meble o parametrach, jakości wykonania, technologii wykonania nie gorszej niż w opisie przedmiotu zamówienia. Wykonawca, który powołuje się na rozwiązania równoważne opisane przez Zamawiającego, jest zobowiązany wykazać, że oferowane produkty, spełniają wymagania określone przez Zamawiającego.
 - 6) Oferowane meble winny posiadać certyfikaty dopuszczający do użytku w placówkach oświatowych.
 - 7) W przypadku, jeżeli przedmiot zamówienia został opisany za pomocą norm, aprobat, specyfikacji technicznych i systemów odniesienia, Zamawiający dopuszcza rozwiązania równoważne opisywanym. Wykonawca, który powołuje się na rozwiązania równoważne opisywanym przez Zamawiającego, jest obowiązany wykazać, że oferowane przez niego dostawy spełniają wymagania określone przez Zamawiającego.
 - 8) Zaoferowanie asortymentu sprzecznego z powyższymi wymaganiami skutkować będzie odrzuceniem oferty.
2. Szczegółowy opis przedmiotu zamówienia, w tym minimalne parametry jakie muszą spełniać meble Zamawiający określił w specyfikacji technicznej asortymentu meblowego w kolumnie nr II „Nazwa i specyfikacja techniczna asortymentu meblowego”,
- 1) dla części A zawartej w **załączniku nr 2A do SIWZ**,
 - 2) dla części B zawartej w **załączniku nr 2B do SIWZ**.

3. Wykonawca może złożyć jedną ofertę.
4. Oferta musi obejmować wykonanie całości dostawy.
5. Rozliczenie za wykonanie przedmiotu zamówienia nastąpi, zgodnie z zasadami zawartymi we wzorze umowy stanowiącym załącznik do SIWZ.
6. W przypadku nie wywiązywania się Wykonawcy z warunków zamówienia, Zamawiający może rozwiązać umowę ze skutkiem natychmiastowym.
9. Do mebli, na który producent wystawia pisemne karty gwarancyjne Wykonawca dostarczy Zamawiającemu podpisane karty gwarancyjne.
10. **Na przedmiot zamówienia Wykonawca udzieli minimalnej 24-miesięcznej gwarancji. (gwarancja może być dłuższa - długość gwarancji stanowi jedno z ocenianych kryterium);**
11. Dostawa obejmuje: transport i wniesienie przedmiotu zamówienia na miejsce, według wskazania Zamawiającego, tj. Zespołu Szkół Budowlano-Geodezyjnych przy ul. Słonimska 47/1 w Białymstoku.
12. Dostawa może być zrealizowana w godzinach pracy Zamawiającego tj. poniedziałek-piątek w godzinach: 8.00-15.00. Zmiana dni i godzin dostawy i montażu może nastąpić tylko za zgodą Zamawiającego.
13. Wykonawca dostarczy przedmiot zamówienia własnym transportem i na własne ryzyko.
14. Przekazanie przedmiotu dostawy zostanie dokonane na protokole zdawczo-odbiorczym podpisanym przez obie strony potwierdzającym kompletność dostawy zgodnie z zamówieniem. Podpisanie protokołu i odbiór sprzętu w ramach dostawy nie pozbawia Zamawiającego prawa do zgłaszania reklamacji z tytułu jego jakości. Zamawiający ma prawo do składania reklamacji dotyczących jakości dostarczonych przedmiotów umowy za pomocą pism, faksu lub poczty elektronicznej, które to formy są wiążące dla Wykonawcy.
15. W przypadku otrzymania przedmiotu zamówienia złej jakości oraz w razie ujawnienia wad po odbiorze, Wykonawca na swój koszt dokona jego wymiany na nowy lub dokona usunięcia wad w terminie, do 7 dnia roboczego od chwili zgłoszenia. Wówczas za datę odbioru ustala się datę odbioru przedmiotu zamówienia bez wad.
16. Zamawiający dokona sprawdzenia poprawności funkcjonowania przedmiotu zamówienia w terminie do 5 dni od dnia dostawy. W przypadku stwierdzenia niewłaściwego działania przedmiotu zamówienia Zamawiający niezwłocznie poinformuje o tym Wykonawcę.
17. Nazwa i kod wg Wspólnego Słownika Zamówień (CPV):
 - 39160000-1 meble szkolne,
 - 39121000-6 biurka i stoły,
 - 39113000-7 różne siedziska i krzesła,
 - 39134000-0 meble komputerowe,
 - 39131000-9 regały biurowe,
 - 39151000-5 - meble różne.

III. Termin realizacji zamówienia dla części A i B

Maksymalny termin realizacji zamówienia w zakresie obu części zamówienia wynosi: 8 tygodni, licząc od dnia podpisania umowy.

IV. Warunki udziału w postępowaniu oraz podstawy wykluczenia wykonawców w postępowaniu dla części A i B

1. O udzielenie zamówienia mogą ubiegać się Wykonawcy, którzy **spełniają warunki udziału w postępowaniu, dotyczące:**

1) kompetencji lub uprawnień do prowadzenia określonej działalności zawodowej, o ile wynika to z odrębnych przepisów:

Zamawiający nie wyznacza szczegółowych wymagań w tym zakresie.

2) sytuacji ekonomicznej lub finansowej.

Zamawiający nie wyznacza szczegółowych wymagań w tym zakresie.

3) zdolności technicznej lub zawodowej:

Warunek zostanie uznany za spełniony, jeżeli Wykonawca wykaże, że:

wykonał w okresie ostatnich trzech lat przed upływem terminu składania ofert, a jeżeli okres prowadzenia działalności jest krótszy - w tym okresie: **co najmniej 1 dostawę mebli szkolnych, biurowych lub warsztatowych o wartości min. 80 tys. zł**, z podaniem ich wartości, przedmiotu, dat wykonania i podmiotów, na rzecz których dostawy wykonane

Wartości pieniężne wskazane w dokumentach, mające na celu wykazanie spełniania przez wykonawców warunków udziału w postępowaniu dotyczących sytuacji ekonomicznej lub finansowej oraz posiadania doświadczenia podane w walutach obcych, zamawiający przeliczy na złote polskie wg średniego kursu walut NBP z dnia opublikowania ogłoszenia o niniejszym zamówieniu w Biuletynie Zamówień Publicznych. W przypadku walut już nie obowiązujących zamawiający przyjmie kurs NBP z ostatniego dnia obowiązywania tej waluty.

2. **Oprócz przesłanek wykluczenia, o których mowa w art. 24 ust. 1 pkt 12-23, Zamawiający przewiduje również wykluczenie Wykonawcy, na podstawie art. 24 ust. 5:**

- pkt 1 ustawy –w stosunku do którego otwarto likwidację, w zatwierdzonym przez sąd układzie w postępowaniu restrukturyzacyjnym jest przewidziane zaspokojenie wierzycieli przez likwidację jego majątku lub sąd zarządził likwidację jego majątku w trybie art. 332 ust. 1 ustawy z dnia 15 maja 2015 r. – Prawo restrukturyzacyjne (Dz. U. z 2017 r. poz. 1508 oraz z 2018 r. poz. 149, 398, 1544 i 1629) lub którego upadłość ogłoszono, z wyjątkiem wykonawcy, który po ogłoszeniu upadłości zawarł układ zatwierdzony prawomocnym postanowieniem sądu, jeżeli układ nie przewiduje zaspokojenia wierzycieli przez likwidację majątku upadłego, chyba że sąd zarządził likwidację jego majątku w trybie art. 366 ust. 1 ustawy z dnia 28 lutego 2003 r. – Prawo upadłościowe (Dz. U. z 2017 r. poz. 2344 i 2491 oraz z 2018 r. poz. 398, 685, 1544 i 1629);

3. W rozdziale V SIWZ dotyczącym wykazu oświadczeń lub dokumentów, jakie mają dostarczyć Wykonawcy w celu potwierdzenia braku podstaw do wykluczenia, Zamawiający szczegółowo wskazuje, jakich oświadczeń lub dokumentów żąda od Wykonawcy.

4. W przypadku **wspólnego ubiegania się o zamówienie przez Wykonawców** (np. wspólników spółki cywilnej, konsorcjum) brak istnienia podstaw wykluczenia z udziału w postępowaniu musi być wykazany wobec **każdego** z Wykonawców wspólnie ubiegających się o udzielenie zamówienia,

V. Wykaz oświadczeń i dokumentów, jakie zobowiązani są dostarczyć Wykonawcy w celu wstępnego potwierdzenia, że nie podlegają wykluczeniu oraz spełniają warunki udziału w postępowaniu dla części A i B:

1. Wykonawca **składa wraz z ofertą** w zakresie wykazania spełniania przez wykonawcę warunków, o których mowa w art. 22 ust. 1 ustawy, należy przedłożyć oświadczenie wskazujące na brak podstaw do wykluczenia Wykonawcy z postępowania o udzielenie zamówienia według załącznika 3 do SIWZ.
2. Wykonawca, w terminie 3 dni od zamieszczenia przez Zamawiającego na stronie internetowej informacji, o której mowa w art. 86 ust. 5 ustawy – Prawo zamówień publicznych przekazuje Zamawiającemu oświadczenie o przynależności albo braku przynależności do tej samej grupy kapitałowej w rozumieniu ustawy z dnia 16 lutego 2007 r. o ochronie konkurencji i konsumentów (Dz. U. z 2018 r. poz. 798 z późn. zm.), – wg wzoru stanowiącego załącznik nr 4 do SIWZ. Wraz ze złożeniem oświadczenia, Wykonawca może przedstawić dowody, że powiązania z innym Wykonawcą nie prowadzą do zakłócenia konkurencji w postępowaniu o udzielenie zamówienia.
3. W przypadku wspólnego ubiegania się o zamówienie przez Wykonawców (np. wspólników spółki cywilnej, konsorcjum), dokumenty, o których mowa w pkt 4 składa każdy z Wykonawców wspólnie ubiegających się o zamówienie.
4. Zamawiający przed udzieleniem zamówienia **wezwe Wykonawcę, którego oferta została najwyżej oceniona**, do złożenia w wyznaczonym, nie krótszym niż 5 dni terminie, aktualnych na dzień złożenia następujących oświadczeń lub dokumentów:
 - 1) w celu potwierdzenia spełniania warunków udziału w postępowaniu:

wykazu dostaw w okresie ostatnich 3 lat przed upływem terminu składania ofert, a jeżeli okres prowadzenia działalności jest krótszy – w tym okresie, wraz z podaniem ich wartości, przedmiotu, dat wykonania i podmiotów, na rzecz których dostawy wykonane [wg załącznika nr 5 do SIWZ], oraz załączeniem dowodów określających czy te dostawy zostały wykonane należycie, przy czym dowodami, o których mowa, są referencje bądź inne dokumenty wystawione przez podmiot, na rzecz którego dostawy były wykonywane, a jeżeli z uzasadnionej przyczyny o obiektywnym charakterze wykonawca nie jest w stanie uzyskać tych dokumentów – oświadczenie wykonawcy;
 - 2) w celu potwierdzenia braku podstaw wykluczenia Wykonawcy z udziału w postępowaniu:

- odpisu z właściwego rejestru lub z centralnej ewidencji i informacji o działalności gospodarczej, jeżeli odrębne przepisy wymagają wpisu do rejestru lub ewidencji, w celu potwierdzenia braku podstaw wykluczenia na podstawie art. 24 ust. 5 pkt 1 ustawy – Prawo zamówień publicznych.
5. Jeżeli Wykonawca ma siedzibę lub miejsce zamieszkania poza terytorium Rzeczypospolitej Polskiej, zamiast dokumentów, o których mowa w pkt 6 składa dokument lub dokumenty wystawione w kraju, w którym wykonawca ma siedzibę lub miejsce zamieszkania, potwierdzające odpowiednio, że:

nie otwarto jego likwidacji ani nie ogłoszono upadłości. Dokument powinien być wystawiony nie wcześniej niż 6 miesięcy przed upływem terminu składania ofert.
6. W przypadku wskazania przez Wykonawcę dostępności oświadczeń lub dokumentów, o których mowa w pkt 6 i 7 w formie elektronicznej pod określonymi adresami internetowymi ogólnodostępnych i bezpłatnych baz danych, Zamawiający pobiera samodzielnie z tych baz danych wskazane przez Wykonawcę oświadczenia lub dokumenty. W przypadku, o którym mowa w zdaniu poprzedzającym, Zamawiający żąda od Wykonawcy przedstawienia

tłumaczenia na język polski wskazanych przez Wykonawcę i pobranych samodzielnie przez Zamawiającego dokumentów.

7. W przypadku wskazania przez Wykonawcę oświadczeń lub dokumentów, o których mowa w pkt 6 i 7, które znajdują się w posiadaniu Zamawiającego, w szczególności oświadczeń lub dokumentów przechowywanych przez Zamawiającego zgodnie z art. 97 ust. 1 ustawy – Prawo zamówień publicznych, Zamawiający w celu potwierdzenia okoliczności, o których mowa w art. 25 ust. 1 pkt 3 ustawy, korzysta z posiadanych oświadczeń lub dokumentów, o ile są one aktualne.
8. Jeżeli jest to niezbędne do zapewnienia odpowiedniego przebiegu postępowania o udzielenie zamówienia, Zamawiający może na każdym etapie postępowania wezwać Wykonawców do złożenia wszystkich lub niektórych oświadczeń lub dokumentów potwierdzających, że nie podlegają wykluczeniu, a jeżeli zachodzą uzasadnione podstawy do uznania, że złożone uprzednio oświadczenia lub dokumenty nie są już aktualne, do złożenia aktualnych oświadczeń lub dokumentów.
9. W przypadku **wspólnego ubiegania się o zamówienie przez Wykonawców** (np. wspólników spółki cywilnej, konsorcjum):
 - 1) wymagane w pkt 6 oświadczenia i dokumenty Wykonawcy wspólnie ubiegający się o zamówienie składają łącznie,
 - 2) wymagane w pkt 7 (w przypadku podmiotów mających siedzibę lub miejsce zamieszkania poza terytorium Rzeczypospolitej Polskiej odpowiednio w pkt 7 i 8) oświadczenia i dokumenty składa każdy z Wykonawców wspólnie ubiegających się o zamówienie
10. Wykonawcy, którzy wspólnie ubiegają się o udzielenie zamówienia ustanawiają pełnomocnika do reprezentowania ich w postępowaniu o udzielenie zamówienia albo do reprezentowania ich w postępowaniu i zawarcia umowy w sprawie zamówienia publicznego.
11. Wykonawcy wspólnie ubiegający się o udzielenie zamówienia ponoszą solidarną odpowiedzialność za wykonanie umowy i wniesienie zabezpieczenia należytego wykonania umowy.
12. W celu wykazania braku podstaw do wykluczenia z postępowania o udzielenie zamówienia wykonawcy Zamawiający żąda oświadczenia o braku podstaw do wykluczenia według załącznika 3 do SIWZ.
13. Wykonawca może w celu potwierdzenia spełniania warunków udziału w postępowaniu, w stosownych sytuacjach oraz w odniesieniu do konkretnego zamówienia, polegać na zdolnościach technicznych lub zawodowych lub sytuacji finansowej lub ekonomicznej innych podmiotów, niezależnie od charakteru prawnego łączących go z nim stosunków prawnych.
14. Brak podstaw do wykluczenia musi potwierdzić każdy z Wykonawców wspólnie ubiegających się o udzielenie zamówienia oraz podmioty udostępniające Wykonawcy zdolności techniczne lub zawodowe lub sytuację finansową lub ekonomiczną.
15. Do uznania spełniania warunku, o którym mowa w pkt 4 pkt 1), przynajmniej jeden Wykonawca (z Wykonawców wspólnie ubiegających się o udzielenie zamówienia) musi wykazać się wykonaniem całości wymaganych dostaw. Nie jest dopuszczalne sumowanie przez Wykonawcę, w celu osiągnięcia wymaganego poziomu zdolności, świadczeń różnych podmiotów nie posiadających samodzielnie zdolności wymaganej w niniejszym postępowaniu.
16. W odniesieniu do warunku dotyczącego doświadczenia, Wykonawcy mogą polegać na zdolnościach innych podmiotów, jeśli podmioty te zrealizują dostawy, do realizacji których te zdolności są wymagane.

VI. Opis sposobu przygotowywania oferty dla części A i B

1. Oferta musi zawierać:

- **wypełniony formularz ofertowy [wg załącznika nr 1 do SIWZ];**
- **oświadczenie** potwierdzające brak podstaw do wykluczenia Wykonawcy z postępowania o udzielenie zamówienia – wzór oświadczenia stanowi Załącznik nr 3 do SIWZ
- oświadczenie dotyczące spełniania warunków udziału w postępowaniu – wzór oświadczenia stanowi Załącznik nr 3a do SIWZ
- **wypełniony formularz cenowy [wg załącznika nr 2A/2B do SIWZ]** (w zależności od tego na którą część Wykonawca składa ofertę);
- pisemne zobowiązanie podmiotu trzeciego na zdolnościach lub sytuacji którego Wykonawca będzie polegał, do oddania mu do dyspozycji niezbędnych zasobów na potrzeby realizacji zamówienia, (jeżeli dotyczy);
- w przypadku, gdy ofertę składają Wykonawcy wspólnie ubiegający się o udzielenie zamówienia - pełnomocnictwo określające zakres umocowania pełnomocnika ustanowionego do reprezentowania ich w postępowaniu, albo do reprezentowania w postępowaniu i zawarcia Umowy w sprawie zamówienia publicznego;
- w przypadku, gdy Wykonawcę reprezentuje pełnomocnik, do oferty należy załączyć pełnomocnictwo, określające zakres umocowania pełnomocnika. Pełnomocnictwo winno być złożone w oryginale lub w kopii potwierdzonej za zgodność z oryginałem przez notariusza.

2. Treść złożonej oferty musi odpowiadać treści SIWZ. Zamawiający zaleca wykorzystanie formularzy przekazanych przez Zamawiającego. Dopuszcza się w ofercie złożenie załączników opracowanych przez Wykonawcę, pod warunkiem, że będą one zgodne co do treści z formularzami opracowanymi przez Zamawiającego.

3. Oferta powinna być napisana w języku polskim, trwałą i czytelną techniką oraz podpisana przez osobę(y) upoważnioną do reprezentowania firmy na zewnątrz i zaciągania zobowiązań w wysokości odpowiadającej cenie oferty, zgodnie ze sposobem reprezentacji określonym w dokumencie rejestracyjnym lub przez osoby wymienione w pkt 5.3, oraz odpowiednio w formie określonej w pkt 5.2.

4. Wykonawca ma prawo złożyć tylko jedną ofertę.

5. Załączniki do oferty (oświadczenia i dokumenty):

5.1 kopie, **muszą one być poświadczone za zgodność z oryginałem** przez upoważnion(ego)ych przedstawiciel(a)i Wykonawcy zgodnie ze sposobem reprezentacji określonym w dokumencie rejestracyjnym lub przez osoby wymienione w pkt 5.3, z zastrzeżeniem pkt 5.4;

5.2 poświadczenie za zgodność z oryginałem winno być sporządzone w sposób umożliwiający identyfikację podpisu (np. wraz z imienną pieczętką osoby poświadczającej kopię dokumentu za zgodność z oryginałem);

5.3 w przypadku podpisywania oferty lub poświadczania za zgodność z oryginałem kopii dokumentów przez osob(ę)y nie wymienion(ą)e w dokumencie rejestracyjnym (ewidencyjnym) Wykonawcy, **należy do oferty dołączyć stosowne pełnomocnictwo.** Pełnomocnictwo powinno być przedstawione w formie oryginału lub poświadczonej za zgodność z oryginałem kopii przez notariusza lub osoby, których uprawnienie do reprezentacji wynika z dokumentu rejestracyjnego (ewidencyjnego) Wykonawcy, zgodnie ze sposobem reprezentacji określonym w tych dokumentach.

- 5.4 w przypadku wykonawców wspólnie ubiegających się o udzielenie zamówienia kopie dokumentów dotyczących danego wykonawcy są poświadczane za zgodność z oryginałem przez tego wykonawcę.
6. W przypadku załączania do oferty dokumentów sporządzonych w języku obcym, należy je złożyć **wraz z tłumaczeniem na język polski.**
7. Zamawiający zaleca, aby:
- każda **zapisana strona** oferty (wraz z załącznikami do oferty) była ponumerowana kolejnymi numerami,
 - oferta wraz z załącznikami była zestawiona w sposób uniemożliwiający jej samoistną dekompletację (bez udziału osób trzecich),
 - wszelkie poprawki lub zmiany w tekście oferty (w tym załącznikach do oferty) **były parafowane (podpisane) własnoręcznie przez osob(ę) podpisując(ą) ofertę.** Parafkę (podpis) należy nanieść w sposób umożliwiający jej identyfikację (np. wraz z imienną pieczętą).
8. Zamawiający informuje, iż zgodnie z art. 96 ust. 3 pzp oferty składane w postępowaniu o zamówienie publiczne są jawne i podlegają udostępnieniu od chwili ich otwarcia, **z wyjątkiem informacji** stanowiących tajemnicę przedsiębiorstwa w rozumieniu przepisów o zwalczaniu nieuczciwej konkurencji, jeśli Wykonawca, nie później niż w terminie składania ofert, zastrzegł, że nie mogą one być udostępniane;
- 8.1 przez tajemnicę przedsiębiorstwa w rozumieniu art. 11 ust. 4 ustawy z dnia 16 kwietnia 1993r. o zwalczaniu nieuczciwej konkurencji (t. jedn. Dz. U. z 2003 r., Nr 153, poz. 1503 z późn. zm.) rozumie się nieujawnione do wiadomości publicznej informacje techniczne, technologiczne, organizacyjne przedsiębiorstwa lub inne informacje posiadające wartość gospodarczą, co do których przedsiębiorca podjął niezbędne działania w celu zachowania ich poufności.
- 8.2 Stosowne zastrzeżenie Wykonawca winien złożyć wraz z ofertą.**
- 8.3 Nie później niż w dniu składania ofert Wykonawca musi wykazać, że zastrzeżone informacje stanowią tajemnicę przedsiębiorstwa.**
- 8.4 Zamawiający zaleca, aby informacje zastrzeżone jako tajemnica przedsiębiorstwa były przez Wykonawcę złożone w oddzielnej wewnętrznej kopercie z oznakowaniem „tajemnica przedsiębiorstwa”, lub spięte (zszyte) oddzielnie od pozostałych, jawnych elementów oferty;
- 8.5 Wykonawca **nie może zastrzec** m.in. informacji dotyczących ceny, terminu wykonania zamówienia, okresu gwarancji i warunków płatności zawartych w ofercie (art. 86 ust. 4 pzp);
- 8.6 Zamawiający ma prawo badać skuteczność dokonanego zastrzeżenia tajemnicy przedsiębiorstwa – w razie stwierdzenia, że dane informacje nie mogły być przez Wykonawcę zastrzeżone jako tajemnica przedsiębiorstwa – zostaną one odtajnione przez Zamawiającego;
- 8.7 Udostępnieniu podlega protokół wraz z załącznikami. Załączniki do protokołu mogą być udostępniane po dokonaniu przez Zamawiającego wyboru najkorzystniejszej oferty lub unieważnieniu postępowania, z tym że oferty są jawne od chwili ich otwarcia;
- 8.8 Udostępnianie protokołu oraz załączników do protokołu odbywać się będzie na poniższych zasadach:
- osoba zainteresowana zobowiązana jest złożyć w siedzibie Zamawiającego wniosek o udostępnienie treści protokołu lub/i załączników do protokołu,
 - Zamawiający ustali, z uwzględnieniem złożonego w ofercie zastrzeżenia o tajemnicy przedsiębiorstwa, zakres informacji, które mogą być udostępnione,

- po przeprowadzeniu powyższych czynności Zamawiający ustali miejsce, termin i sposób udostępnienia protokołu lub/i załączników do protokołu, o czym poinformuje zainteresowanego.
9. W przypadku Wykonawców, którzy wspólnie ubiegają się o udzielenie zamówienia (dotyczy spółki cywilnej, konsorcjum) Zamawiający wymaga, aby:
- 9.1 Ustanowili oni pełnomocnika do reprezentowania ich w postępowaniu o udzielenie zamówienia lub do reprezentowania ich w postępowaniu oraz zawarcia umowy o udzielenie zamówienia publicznego (do oferty należy dołączyć stosowny dokument ustanawiający pełnomocnika np. umowę spółki cywilnej, umowę konsorcjum);
 - 9.2 wszelka korespondencja i rozliczenia były dokonywane wyłącznie z pełnomocnikiem;
 - 9.3 wypełniając formularz ofertowy, składając oświadczenie o spełnianiu warunków udziału w postępowaniu, jak również wypełniając inne dokumenty powołujące się na „Wykonawcę”; w miejscu „nazwa i adres Wykonawcy” należy wpisać dane dotyczące wszystkich podmiotów wspólnie ubiegających się o zamówienie, a nie pełnomocnika;
 - 9.4 każdy z przedsiębiorców konsorcjum lub wspólników spółki cywilnej złożył oddzielnie aktualny odpis z właściwego rejestru lub z centralnej ewidencji i informacji o działalności gospodarczej, jeżeli odrębne przepisy wymagają wpisu do rejestru lub ewidencji, w celu wykazania braku podstaw do wykluczenia w oparciu o art. 24 ust. 1 pkt 2 ustawy, wystawionego nie wcześniej niż 6 miesięcy przed upływem terminu składania ofert.
 - 9.5 w przypadku, gdyby oferta wykonawców wspólnie ubiegających się o zamówienie została wybrana w przedmiotowym postępowaniu, Zamawiający przed podpisaniem umowy może zażądać przedstawienia umowy regulującej ich współpracę.
10. Wykonawcy ponoszą wszelkie koszty związane z przygotowaniem i złożeniem oferty, z zastrzeżeniem art. 93 ust. 4 pzp.

VII. Termin związania ofertą dla części A i B

Wykonawca jest związany ofertą przez okres **30 dni**. Bieg terminu związania ofertą rozpoczyna się wraz z upływem terminu składania ofert.

VIII. Miejsce oraz termin składania i otwarcia ofert dla części A i B

1. **Ofertę zaleca się złożyć w zamkniętej kopercie w sekretariacie Zespołu Szkół Budowlano-Geodezyjnych im. S. W. Bryły przy ul. Słonimskie 47/1w Białymstoku w terminie najpóźniej do dnia 15 marca 2019 r., do godz. 11⁰⁰.**

- 1.1. Kopertę zaleca się zaadresować jak niżej:

Zespół Szkół Budowlano-Geodezyjnych im. S. W. Bryły, ul. Słonimska 47/1w Białymstoku
Oferta na *dostawę mebli szkolnych* w ramach projektu *Wiemy więcej – budujemy więcej*
NIE OTWIERAĆ PRZED DNIEM 15 MARCA 2019 r. GODZ. 11¹⁵

- 1.2. Kopertę zaleca się opatrzyć także nazwą i adresem Wykonawcy.

- 1.3. Ofertę składaną za pośrednictwem np. Poczty Polskiej lub poczty kurierskiej zaleca się przesłać w kopercie zaadresowanej w następujący sposób:

Zespół Szkół Budowlano-Geodezyjnych im. S. W. Bryły, ul. Słonimska 47/1w Białymstoku
Oferta na *dostawę mebli szkolnych* w ramach projektu *Wiemy więcej – budujemy więcej*
**DOSTARCZYĆ DO SEKRETARIATU SZKOŁY W BIAŁYMSTOKU,
DO DNIA 15 MARCA 2019 r., DO GODZ. 11⁰⁰**

- 1.4. Konsekwencje złożenia oferty niezgodnie z w/w opisem (np. potraktowanie oferty jako zwykłej korespondencji i nie dostarczenie jej na miejsce składania ofert w terminie określonym w SIWZ) ponosi Wykonawca.
 - 1.5. Wykonawca na życzenie otrzyma pisemne potwierdzenie złożenia oferty wraz z numerem, jakim oznakowana została oferta.
 - 1.6. Oferta złożona po terminie zostanie zwrócona **niezwłocznie** Wykonawcy.
2. **Otwarcie ofert nastąpi w dniu 15 marca 2019 r. o godz. 11:15, w budynku Zespołu Szkół Budowlano-Geodezyjnych im. S. W. Bryły przy ul. Słonimskiej 47/1w Białymstoku.**
- 2.1. Wykonawcy mogą uczestniczyć w publicznej sesji otwarcia ofert. W przypadku nieobecności Wykonawcy przy otwieraniu ofert, Zamawiający prześle Wykonawcy, **na jego wniosek**, informację z sesji otwarcia.

IX. Wskazanie osób uprawnionych do porozumiewania się z wykonawcami oraz informacje o sposobie porozumiewania się i przekazywania oświadczeń i dokumentów dla części A i B

1. Osobami uprawnionymi przez Zamawiającego do kontaktu są:

- w sprawach merytorycznych: Urszula Malczyńska, tel. 85 7408131, faks 85 74 08 146
- w sprawach formalnych: Andrzej Wiśniewski, tel. 694 63 75 00.

2. Oświadczenia, wnioski, zawiadomienia oraz informacje Zamawiający oraz Wykonawcy przekazują pisemnie, faksem lub drogą elektroniczną. Pisma należy przysyłać na adres: Zespół Szkół Budowlano-Geodezyjnych im. S. W. Bryły, ul. Słonimska 47/1, 15-029 Białystok, faksy przysyłać na numer 85 74 08 146, zaś listy elektroniczne na adres e-mail: wiemy.budujemy@gmail.com. Forma pisemna jest zastrzeżona dla oferty oraz jej zmian, a także w przypadku, jeżeli Zamawiający zażąda przekazania wiadomości w tej formie.
3. Wykonawca może zwracać się do Zamawiającego z wnioskiem o wyjaśnienie wszelkich wątpliwości związanych z SIWZ. Zamawiający udzieli wyjaśnień niezwłocznie, jednak nie później niż na 2 dni przed upływem terminu składania ofert, pod warunkiem, że wniosek o wyjaśnienie treści SIWZ wpłynie do Zamawiającego do końca dnia, w którym upływa połowa wyznaczonego terminu składania ofert.
4. **W szczególnie uzasadnionych przypadkach, przed upływem terminu składania ofert, Zamawiający może zmienić treść SIWZ.**
5. Zamawiający przedłuży termin składania ofert, jeżeli jego zdaniem w wyniku zmiany treści SIWZ niezbędny jest dodatkowy czas na wprowadzenie zmian i zamieści ogłoszenie o zmianie ogłoszenia w Biuletynie Zamówień Publicznych o przedłużeniu terminu.
6. Dokonane wyjaśnienia i zmianę treści SIWZ Zamawiający zamieści na stronie internetowej www.budujemy.zsbg.bialystok.pl, a także zostaną przekazane wszystkim Wykonawcom, którym przekazano SIWZ, bez wskazania źródła zapytania. Jeżeli zmiana treści SIWZ prowadzi do zmiany treści ogłoszenia, Zamawiający zamieści ogłoszenie o zmianie ogłoszenia w Biuletynie Zamówień Publicznych.

X. Zmiana i wycofywanie oferty dla części A i B

1. Wykonawca może wprowadzić zmiany, poprawki i uzupełnienia do złożonej oferty w formie pisemnej przed terminem składania ofert, z zastrzeżeniem zasad składania ofert określonych w rozdz. VIII pkt 1 SIWZ.
2. Wykonawca ma prawo przed upływem terminu składania ofert wycofać się z postępowania poprzez złożenie powiadomienia.

XI. Opis sposobu obliczenia ceny dla części A i B

1. Cena oferty musi obejmować pełny zakres dostawy być wyrażona w złotych polskich, z dokładnością do dwóch cyfr po przecinku i obejmować dostawę stanowiącą przedmiot zamówienia na warunkach określonych w opisie przedmiotu zamówienia i wzorze umowy.
2. Wykonawca w przedstawionej ofercie winien zaoferować cenę kompletną, jednoznaczną i ostateczną zgodnie z obowiązującymi przepisami w tym zakresie.
3. Cenę oferty należy podać na podstawie wypełnionego formularza cenowego zgodnie z instrukcją jego wypełniania.
4. Cena winna obejmować wszystkie koszty i opłaty, jakie powstaną w związku z wykonaniem zamówienia oraz z warunkami i wymaganiami stawianymi przez Zamawiającego.
5. Cena podana przez Wykonawcę zostanie uznana za obowiązującą w całym okresie trwania umowy i nie będzie podlegać zmianie.
6. Dla porównania ofert zamawiający przyjmuje cenę określoną w formularzu ofertowym.
7. Jeżeli zostanie złożona oferta, której wybór prowadzić będzie do powstania u zamawiającego obowiązku podatkowego zgodnie z przepisami o podatku od towarów i usług, zamawiający w celu oceny takiej oferty doliczy do przedstawionej w niej ceny podatek od towarów i usług, który miałby obowiązek rozliczyć, zgodnie z tymi przepisami. Wykonawca, składając ofertę, informuje zamawiającego, czy wybór oferty będzie prowadzić do powstania u zamawiającego obowiązku podatkowego, wskazując nazwę (rodzaj) towaru lub usługi, których dostawa lub świadczenie będzie prowadzić do jego powstania, oraz wskazując ich wartość bez kwoty podatku.

XII. Opis kryteriów wyboru oferty z podaniem ich znaczenia i opis sposobu oceny ofert dla części A i B

1. Przy wyborze oferty Zamawiający będzie się kierował następującymi kryteriami oceny ofert

Nr	Nazwa kryterium:	Waga:
1.	Cena	60 %
2.	Okres dodatkowej gwarancji jakości ponad założony obligatoryjny 24 miesięczny okres gwarancji	40 %

2. Ocena ofert zostanie przeprowadzona na podstawie przedstawionych wyżej kryteriów oraz wag.

1) CENA OFERTOWA – 60 %

Ocena ofert będzie polegać na przeliczeniu na punkty cen ofertowych (C_{of}) w złożonych ofertach liczonych wg wzoru:

Algorytm wyliczenia wartości punktowej - cena

$$C = \frac{C_{\min}}{C_{\text{of bad}}} \times 60 \text{ pkt}$$

gdzie:

C - wartość punktowa oferty w kryterium cena

$C_{of\ bad}$ – cena ofertowa brutto badanej oferty,

C_{min} – najniższa zaproponowana cena ofertowa brutto spośród ofert ważnych, niepodlegających odrzuceniu

2) Okres dodatkowej gwarancji (O_{gd})

wyliczenie wartości punktowej – okres dodatkowej gwarancji – 40 %

Algorytm wyliczenia wartości punktowej - okres dodatkowej gwarancji

$$G = \frac{G_{of\ bad}}{G_{maks.}} \times 40\ \text{pkt}$$

gdzie:

G - wartość punktowa oferty w kryterium okres dodatkowej gwarancji

$G_{of\ bad}$ – oferowany okres gwarancji badanej oferty,

$C_{maks.}$ – najdłuższy zaoferowany okres gwarancji spośród ofert, niepodlegających odrzuceniu

Wykonawca winien wyrazić okres gwarancji w miesiącach.

Minimalny okres gwarancji wynosi 24 miesiące, maksymalny 44 miesiące. W przypadku gdy Wykonawca poda dłuższy niż 44-miesięczny okres gwarancji, ocenie będzie podlegał okres 44-miesięczny.

W przypadku gdy Wykonawca poda krótszy niż 24-miesięczny okres gwarancji, oferta Wykonawcy będzie podlegała odrzuceniu.

3) Sposób obliczenia ostatecznej oceny ofert:

$$WP = C + O_{gd}$$

Łącznie oferta najkorzystniejsza może uzyskać maksymalnie 100 pkt.

3. W celu obliczenia punktów wyniki poszczególnych działań matematycznych będą zaokrąglane do dwóch miejsc po przecinku lub z większą dokładnością, jeśli przy zastosowaniu wymienionego zaokrąglenia nie występuje różnica w ilości przyznanych punktów.
4. Zamawiający udzieli zamówienia Wykonawcy, którego oferta odpowiada wszystkim wymaganiom przedstawionym w ustawie oraz SIWZ i została oceniona jako najkorzystniejsza w oparciu o podane kryteria wyboru.
5. W sytuacji, gdy Zamawiający nie będzie mógł dokonać w danej części wyboru oferty najkorzystniejszej ze względu na to, że zostały złożone oferty o takiej samej cenie, wezwie on Wykonawców, którzy złożyli te oferty, do złożenia w określonym terminie ofert dodatkowych.
6. Wykonawcy składający oferty dodatkowe nie mogą zaoferować cen wyższych niż zaoferowane w złożonych ofertach.
7. W toku oceny ofert Zamawiający może żądać od Wykonawców wyjaśnień dotyczących treści złożonych ofert. Wykonawcy będą zobowiązani do przedstawienia wyjaśnień w terminie określonym przez Zamawiającego.

8. Zamawiający udzieli zamówienia w danej części Wykonawcy, którego oferta odpowiada wszystkim wymaganiom przedstawionym w pzp i SIWZ oraz zostanie uznana za najkorzystniejszą.

XIII. Wymagania dotyczące zabezpieczenia należytego wykonania umowy dla części A i B

Zamawiający nie wymaga zabezpieczenia należytego wykonania umowy

XIV. Informacja o formalnościach, jakie powinny zostać dopełnione po wyborze oferty w celu zawarcia umowy w sprawie zamówienia publicznego dla części A i B

1. Zamawiający powiadomi wszystkich Wykonawców, którzy złożyli oferty o:
 - 1) wyborze najkorzystniejszej oferty, podając nazwę albo imię i nazwisko, siedzibę albo miejsce zamieszkania i adres, jeżeli jest miejscem wykonywania działalności Wykonawcy, którego ofertę wybrano oraz nazwy albo imiona i nazwiska, siedziby albo miejsca zamieszkania i adresy, jeżeli są miejscami wykonywania działalności wykonawców, którzy złożyli oferty, a także punktację przyznaną ofertom w każdym kryterium oceny ofert i łączną punktację;
 - 2) wykonawcach, którzy zostali wykluczeni;
 - 3) wykonawcach, których oferty zostały odrzucone, powodach odrzucenia oferty;
 - 4) unieważnieniu postępowania.
- podając uzasadnienie faktyczne i prawne.

Informacja o wyborze najkorzystniejszej oferty zostanie również zamieszczona na stronie internetowej www.budujemy.zsbg.bialystok.pl oraz w miejscu publicznie dostępnym w siedzibie Zamawiającego.

2. Zamawiający powiadomi wybranego Wykonawcę o miejscu i terminie podpisania umowy.
3. W przypadku, gdyby została wybrana oferta wykonawców wspólnie ubiegających się o zamówienie (dotyczy spółki cywilnej i konsorcjum), Zamawiający przed podpisaniem umowy może zażądać przedstawienia umowy regulującej ich współpracę.
4. W przypadku gdy Wykonawca, którego oferta została wybrana, uchyla się od zawarcia umowy, Zamawiający może wybrać ofertę najkorzystniejszą spośród pozostałych ofert, chyba że zachodzą przesłanki, o których mowa w art. 93 ust. 1 pzp.

XV. Pouczenie o środkach ochrony prawnej przysługujących Wykonawcy w toku postępowania o udzielenie zamówienia publicznego

1. Wykonawcom, a także innym podmiotom, jeżeli mają lub mieli interes w uzyskaniu przedmiotowego zamówienia oraz ponieśli lub mogą ponieść szkodę w wyniku naruszenia przez Zamawiającego przepisów pzp, przysługują środki ochrony prawnej, o których mowa w Dziale VI pzp, tj. odwołanie i skarga.
2. Odwołanie przysługuje wyłącznie od niezgodnej z przepisami ustawy czynności zamawiającego podjętej w postępowaniu o udzielenie zamówienia lub zaniechania czynności, do której zamawiający jest zobowiązany na podstawie ustawy.
3. W niniejszym postępowaniu, odwołanie przysługuje wyłącznie wobec czynności:

- 1) określenia warunków udziału w postępowaniu;
 - 2) wykluczenia odwołującego z postępowania o udzielenie zamówienia;
 - 3) odrzucenia oferty odwołującego;
 - 4) opisu przedmiotu zamówienia;
 - 5) wyboru najkorzystniejszej oferty.
4. Odwołanie powinno wskazywać czynność lub zaniechanie czynności zamawiającego, której zarzuca się niezgodność z przepisami ustawy, zawierać zwięzłe przedstawienie zarzutów, określać żądanie oraz wskazywać okoliczności faktyczne i prawne uzasadniające wniesienie odwołania.
5. Odwołanie wnosi się do Prezesa Krajowej Izby Odwoławczej, w terminach określonych w art. 182 pzp.
6. Odwołujący przesyła kopię odwołania Zamawiającemu przed upływem terminu do wniesienia odwołania w taki sposób, aby mógł on zapoznać się z jego treścią przed upływem tego terminu.
7. W przypadku wniesienia odwołania po upływie terminu składania ofert bieg terminu związania ofertą ulega zawieszeniu do czasu ogłoszenia przez Izbę orzeczenia.
8. Wykonawca może w terminie przewidzianym do wniesienia odwołania poinformować Zamawiającego o niezgodnej z przepisami ustawy czynności podjętej przez niego lub zaniechaniu czynności, do której jest on zobowiązany na podstawie ustawy, na które nie przysługuje odwołanie.

XVI. Informacja dotycząca przetwarzania danych osobowych [RODO]

Zamawiający, zgodnie z art. 13 ust. 1 i 2 rozporządzenia Parlamentu Europejskiego i Rady (UE) 2016/679 z dnia 27 kwietnia 2016 r. w sprawie ochrony osób fizycznych w związku z przetwarzaniem danych osobowych i w sprawie swobodnego przepływu takich danych oraz uchylenia dyrektywy 95/46/WE (ogólne rozporządzenie o ochronie danych) (Dz. Urz. UE L 119 z 04.05.2016, str. 1), dalej „RODO”, informuje, że:

1. prowadząc przedmiotowe postępowanie przetwarzał będzie dane osobowe osób fizycznych, od których te dane osobowe bezpośrednio pozyskał dotyczy to w szczególności:
 - a) wykonawcy będącego osobą fizyczną;
 - b) wykonawcy będącego osobą fizyczną, prowadzącą jednoosobową działalność gospodarczą,
 - c) pełnomocnika Wykonawcy będącego osobą fizyczną (np. dane osobowe zamieszczone w pełnomocnictwie);
 - d) członka organu zarządzającego lub nadzorczego, wspólnika spółki w spółce jawnej lub partnerskiej albo komplementariusza w spółce komandytowej lub komandytowo-akcyjnej lub prokurenta - będących osobami fizycznymi;
 - e) osoby fizycznej skierowaną do przygotowania i przeprowadzenia postępowania o udzielenie zamówienia publicznego.
2. zgodnie z art. 13 ust. 1 i 2 rozporządzenia Parlamentu Europejskiego i Rady (UE) 2016/679 z dnia 27 kwietnia 2016 r. w sprawie ochrony osób fizycznych w związku z przetwarzaniem danych osobowych i w sprawie swobodnego przepływu takich danych oraz uchylenia dyrektywy 95/46/WE (ogólne rozporządzenie o ochronie danych) (Dz. Urz. UE L 119 z 04.05.2016, str. 1), dalej „RODO”, Zamawiający informuje, że:
 - a) administratorem Pani/Pana danych osobowych jest

Zespół Szkół Budowlano-Geodezyjnych im. S. W. Bryły,

ul. Słonimska 47/1, 15-029 Białystok

b) inspektorem ochrony danych osobowych jest:

Anna Kulikowska

3. Pani/Pana dane osobowe przetwarzane będą na podstawie art. 6 ust. 1 lit. c RODO w celu związanym z postępowaniem o udzielenie zamówienia publicznego dotyczącego *dostawy mebli szkolnych i warsztatowych* prowadzonym w formie przetargu nieograniczonego.
4. odbiorcami Pani/Pana danych osobowych będą osoby lub podmioty, którym udostępniona zostanie dokumentacja postępowania w oparciu o przepisy wewnętrzne Zamawiającego.
5. Pani/Pana dane osobowe będą przechowywane, zgodnie z art. 97 ust. 1 ustawy Pzp, przez okres 4 lat od dnia zakończenia postępowania o udzielenie zamówienia, przy uwzględnieniu przepisów wewnętrznych Zamawiającego, zgodnie z którymi dokumentacja zamówień przechowywana jest przez okres co najmniej 5 lat (liczonych w pełnych latach kalendarzowych), począwszy od dnia 1 stycznia roku następnego od daty zakończenia postępowania, zaś umowy zawarte w wyniku postępowania przechowywane są przez okres co najmniej 10 lat (liczonych w pełnych latach kalendarzowych), począwszy od dnia 1 stycznia roku następnego od daty zakończenia realizacji umowy lub upływu okresu gwarancji/rękojmi,
6. obowiązek podania przez Panią/Pana danych osobowych bezpośrednio Pani/Pana dotyczących jest wymogiem ustawowym określonym w przepisach ustawy Pzp, związanym z udziałem w postępowaniu o udzielenie zamówienia publicznego, konsekwencje niepodania określonych danych wynikają z ustawy Pzp,
7. w odniesieniu do Pani/Pana danych osobowych decyzje nie będą podejmowane w sposób zautomatyzowany, stosowanie do art. 22 RODO,
8. posiada Pani/Pan:
 - a) na podstawie art. 15 RODO prawo dostępu do danych osobowych Pani/Pana dotyczących,
 - b) na podstawie art. 16 RODO prawo do sprostowania Pani/Pana danych osobowych¹,
 - c) na podstawie art. 18 RODO prawo żądania od administratora ograniczenia przetwarzania danych osobowych z zastrzeżeniem przypadków, o których mowa w art. 18 ust. 2 RODO²,
 - d) prawo do wniesienia skargi do Prezesa Urzędu Ochrony Danych Osobowych, gdy uzna Pani/Pan, że przetwarzanie danych Pani/Pana osobowych narusza przepisy RODO,
9. nie przysługuje Pani/Panu:
 - a) w związku z art. 17 ust. 3 lit. b, d lub e RODO prawo do usunięcia danych osobowych,
 - b) prawo do przenoszenia danych osobowych, o którym mowa w art. 20 RODO,
 - c) na podstawie art. 21 RODO prawo sprzeciwu, wobec przetwarzania danych osobowych, gdyż podstawą prawną przetwarzania Pani/Pana danych osobowych jest art. 6 ust. 1 lit. c RODO.

¹ Wyjaśnienie: skorzystanie z prawa do sprostowania nie może skutkować zmianą wyniku postępowania o udzielenie zamówienia publicznego ani zmianą postanowień umowy w zakresie niezgodnym z ustawą Pzp oraz nie może naruszać integralności protokołu oraz jego załączników.

² Wyjaśnienie: prawo do ograniczenia przetwarzania nie ma zastosowania w odniesieniu do przechowywania, w celu zapewnienia korzystania ze środków ochrony prawnej lub w celu ochrony praw innej osoby fizycznej lub prawnej, lub z uwagi na ważne względy interesu publicznego Unii Europejskiej lub państwa członkowskiego.

Załącznik nr 1 do SIWZ – formularz ofertowy

Nazwa wykonawcy/wykonawców w przypadku oferty wspólnej

.....

Adres:

Tel.

FAX na który zamawiający ma przysyłać korespondencję

lub e-mail na który zamawiający ma przysyłać korespondencję

OFERTA

Do

**ZESPOŁU SZKÓŁ BUDOWLANO-GEODEZYJNYCH
IM. STEFANA WŁADYSŁAWA BRYŁY,
ul. Słonimska 47/1, 15-029 Białystok**

Odpowiadając na ogłoszenie o zamówieniu prowadzonym w trybie przetargu nieograniczonego na *dostawę mebli szkolnych i warsztatowych*, oświadczamy, że:

1. oferujemy:

A. Część A:

- a. wykonanie przedmiotu zamówienia w zakresie części A zamówienia tj. dostawę mebli szkolnych za łączną cenę w wysokości zł brutto, w tym należny podatek VAT, zgodnie z wypełnionym formularzem cenowym;
- b. **KRYTERIA POZACENOWE:** Oświadczamy, że udzielamy na przedmiot zamówienia gwarancji¹ wynoszącej miesięcy.

¹ od 24 miesięcy do 44 miesięcy.

B. Część B:

- a. wykonanie przedmiotu zamówienia w zakresie części B zamówienia tj. dostawę mebli warsztatowych za łączną cenę w wysokości zł brutto, w tym należny podatek VAT, zgodnie z wypełnionym formularzem cenowym;
- b. **KRYTERIA POZACENOWE:** Oświadczamy, że udzielamy na przedmiot zamówienia gwarancji¹ wynoszącej miesięcy.

¹ od 24 miesięcy do 44 miesięcy.

Uwaga: W przypadku pozostawiania niewypełnionego oświadczenia w zakresie określenia okresu gwarancji Zamawiający uzna, że Wykonawca udzielił gwarancji na okres 24 miesięcy

2. Informujemy, że wybór naszej oferty będzie prowadzić do powstania obowiązku podatkowego u:

.....

(należy podać Wykonawcy lub Zamawiającego)

Lp.	Nazwa (rodzaj) towaru lub usługi, których dostawa lub świadczenie będzie prowadzić do powstania obowiązku podatkowego u Zamawiającego ²	Wartość towaru lub usługi bez kwoty podatku od towarów i usług VAT [zł]

² tabelę należy wypełnić tylko w przypadku, gdy dostawa towaru lub świadczenie usługi będzie prowadzić do powstania obowiązku podatkowego u Zamawiającego. W razie potrzeby należy dodać wiersze tabeli.

3. w cenie naszej oferty zostały uwzględnione wszystkie koszty wykonania zamówienia;
4. dostawę objętą zamówieniem zrealizujemy w terminie określonym w SIWZ;
5. dostawę zrealizujemy zgodnie z opisem przedmiotu zamówienia zawartym w rozdziale II SIWZ oraz wzorem umowy stanowiącym załącznik nr 6 do SIWZ;
6. akceptujemy warunek, iż zapłata za wykonanie zamówienia nastąpi w terminie do **21 dni** od daty wystawienia faktury, na zasadach opisanych we wzorze umowy;
7. zapoznaliśmy się z treścią SIWZ (w tym ze wzorem umowy zał. nr 5 do SIWZ) i nie wnosimy do niej zastrzeżeń oraz przyjmujemy warunki w niej zawarte;
8. uważamy się za związanych niniejszą ofertą na czas wskazany w SIWZ;
9. w przypadku przyznania nam zamówienia, zobowiązujemy się do zawarcia umowy w miejscu i terminie wskazanym przez Zamawiającego;
10. zamówienie będziemy realizować z udziałem podwykonawców w części*
 - a)
 - b)
11. integralną część oferty stanowią następujące dokumenty**:
- a)
- b)

12. oferta została złożona na ponumerowanych stronach,

13. wypełniliśmy obowiązki informacyjne przewidziane w art. 13 lub art. 14 RODO ³⁾ wobec osób fizycznych, od których dane osobowe bezpośrednio lub pośrednio pozyskałem w celu ubiegania się o udzielenie zamówienia publicznego w niniejszym postępowaniu* ⁴⁾,

14. tajemnicą przedsiębiorstwa w rozumieniu przepisów ustawy o zwalczaniu nieuczciwej konkurencji, która nie będzie podlegać udostępnieniu, są następujące informacje***:

- a)
- b)

15. Jestem /jesteśmy:

- małym przedsiębiorcą, czyli przedsiębiorcą, który w co najmniej jednym z dwóch ostatnich lat obrotowych: zatrudniał średniorocznie mniej niż 50 pracowników oraz osiągnął roczny obrót netto ze sprzedaży towarów, wyrobów i usług oraz operacji finansowych nieprzekraczający równowartości w złotych 10 milionów euro, lub sumy aktywów jego bilansu sporządzonego na koniec jednego z tych lat nie przekroczyły równowartości w złotych 10 milionów euro,
- średnim przedsiębiorcą, czyli przedsiębiorca, który w co najmniej jednym z dwóch ostatnich lat obrotowych: zatrudniał średniorocznie mniej niż 250 pracowników oraz osiągnął roczny obrót netto ze sprzedaży towarów, wyrobów i usług oraz operacji finansowych nieprzekraczający równowartości w złotych 50 milionów euro, lub sumy aktywów jego bilansu sporządzonego na koniec jednego z tych lat nie przekroczyły równowartości w złotych 43 milionów euro,
- żadnym z powyższych przedsiębiorców.

(właściwą treść należy zaznaczyć w następujący sposób:)

.....
/podpis upelnomocnionego(ych)
przedstawiciela(i) Wykonawcy

³⁾ Rozporządzenie Parlamentu Europejskiego i Rady (UE) 2016/679 z dnia 27 kwietnia 2016 r. w sprawie ochrony osób fizycznych w związku z przetwarzaniem danych osobowych i w sprawie swobodnego przepływu takich danych oraz uchylenia dyrektywy 95/46/WE (ogólne rozporządzenie o ochronie danych) (Dz. Urz. UE L 119 z 04.05.2016, str. 1).

⁴⁾ W przypadku gdy Wykonawca nie przekazuje danych osobowych innych niż bezpośrednio jego dotyczących lub zachodzi wyłączenie stosowania obowiązku informacyjnego, stosownie do art. 13 ust. 4 lub art. 14 ust. 5 RODO treści oświadczenia wykonawca nie składa **(usunięcie treści oświadczenia np. przez jego wykreślenie)**.





* jeżeli Wykonawca zamierza wykonać całość zamówienia siłami własnymi, nie wypełnia przedmiotowego punktu lub wpisuje formułę np. „nie dotyczy”, jeżeli ma zamiar korzystać z podwykonawstwa winien wskazać zakres czynności jakie powierzy podwykonawcy.



** jeżeli dołączane są kopie dokumentów, to muszą być one poświadczone za zgodność z oryginałem zgodnie z zapisami określonymi w SIWZ.

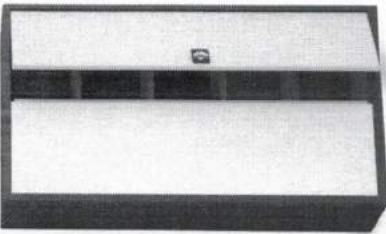
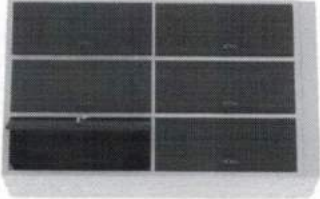
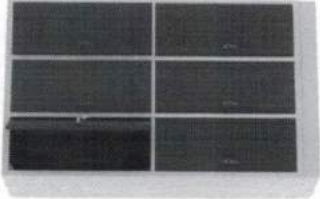

*** należy wymienić dokumenty lub ich części albo podać numery stron na których znajdują się informacje będące tajemnicą przedsiębiorstwa w rozumieniu ustawy o zwalczaniu nieuczciwej konkurencji.

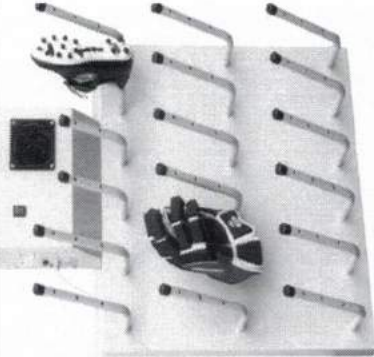
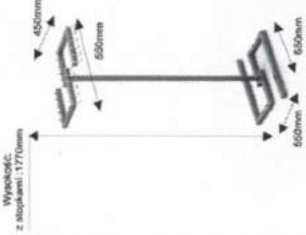

Załącznik nr 2A do SIWZ – Formularz cenowy – Część A meble szkolne
 Nazwa Wykonawcy i adres Wykonawcy:

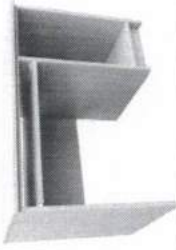

Lp.	Nazwa i specyfikacja techniczna asortymentu meblowego	Jednostka miary	Ilość	Cena brutto / j.m.	Cena brutto razem
I	II	III	IV	V	VI
1.	<p>Krzesło obrotowe na podstawie pięcioramiennej. Kółka jezdne średnica 65mm nośność 90 kg/szt.</p> <p>Wymiary: Szerokość ogólna - 62 cm Wysokość ogólna - 99-107 cm Szerokość oparcia: 45,5 cm Wysokość oparcia: 58 cm Wysokość podłokietników (od siedziska): 19 cm Szerokość siedziska: 48 cm Głębokość siedziska: 47 cm Wysokość siedziska: 41-49 cm</p> <p>Oparcie wyprofilowane, wypukłone ku przodowi na wysokości odcinka lędźwiowego kręgosłupa, wyżej łagodnie odchylone do tyłu. Siedzisko wyprofilowane. Wypełnienie siedziska zapewniające wysoki komfort siedzenia z pianki poliuretanowej o grubości 50-60 mm i gęstości minimum 42 kg/m³</p> <p>Krzesło tapicerowane tkaniną obiciową o wysokich parametrach dotyczących trwałości i jakości. Tkanina poliestrowa posiadająca atesty potwierdzające trudnozapałalność – Kolor do uzgodnienia z zamawiającym na etapie realizacji. Regulacja wysokości siedziska za pomocą podnośnika gazowego.</p>	szk.	10		
2.	<p>Biuurko nauczycielskie dwuszaflkowe:</p> <p>Wymiary blatu: 140x60xcm Wysokość: H-75 cm</p> <p>Wykonane z płyty wiórowej laminowanej o grubości 18 mm, z pełną tylną ścianą. Szuflada i szafka zamykana na zamek patentowym, szuflady zamykane na zamek centralny, z obrzeżem PCV 2mm, kolor płyty do uzgodnienia z zamawiającym na etapie realizacji, z wysuwaną szufladą na klawiaturę i mysz komputerową,</p>	szk.	8		

	<p>Szafa biurowa</p> <p>wymiary gabarytowe: 1950x800x435 mm przeznaczona do przechowywania dokumentów, zamek zabezpieczający w drzwiach szafy, szafa wyposażona w 4 półki przestawne co 35 mm i podłogę malowane proszkowo; drzwiczki kolor do uzgodnienia z zamawiającym na etapie realizacji</p>		<p>szt.</p> <p>4</p>		
4.	<p>Tablica suchościeralna magnetyczna biała (rama aluminiowa) 160x120 cm</p>		<p>szt.</p> <p>3</p>		
5.	<p>Szafka ubraniowa - wysokość 1800mm, głębokość 480mm, szerokość 900mm, konstrukcja stalowa z wysokiej jakości blachy europejskich producentów, cokoł o wysokości 100mm, drzwi z profilem wzmacniającym, osadzone na ukrytych zawiasach, na drzwiach otwory wentylacyjne oraz ramka na etykiety, łatwość utrzymania czystości dzięki gładkiej, jednolitej powierzchni oraz wentylacji otworowej. Wnętrze produktu: w każdej komorze drążek z przesuwanymi wieszakami, wyposażenie obejmuje: wzmocnione drzwi otwierane w kierunku lewe/ prawe, wyposażone w zamek szyfrowy, półkę, drążek z dwoma haczykami na ubrania regulatory umożliwiające poziomowanie, w jednym segmencie - 6 skrytek, kolor do uzgodnienia z zamawiającym na etapie realizacji</p>		<p>segment</p> <p>50</p>		
6.	<p>Ławka wolnostojąca do szatni długość: 1500mm, wysokość: 430 mm, głębokość: 410 mm, konstrukcja wykonana z profili stalowych, powierzchnia zabezpieczona antykorozyjnie, malowana proszkowo, nogi zakończone stopkami z regulatorami umożliwiającymi poziomowanie. Siedzisko z 4 listew wykonanych z płyty laminowanej, kolor do uzgodnienia z zamawiającym na etapie realizacji</p>		<p>szt.</p> <p>14</p>		
7.	<p>Tablica biała suchościernalna 150x100 (rama aluminiowa)</p>		<p>szt.</p> <p>6</p>		
8.	<p>Stół trapezowy, konstrukcja stołu: rura kwadratowa, 25x25 mm lub rura okrągła Ø 32 mm, zaokrąglone narożniki, szerokość 520mm, dł. 1200mm, wys. 700/760 mm, stelaż kolor czarny, blat kolor dąb naturalny</p>		<p>szt.</p> <p>42</p>		

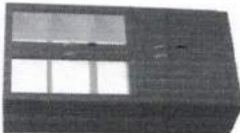
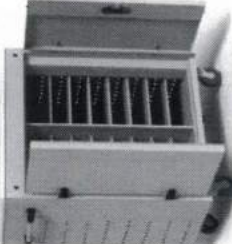
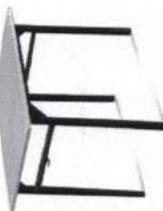
<p>9.</p> <p>Krzesełko szkolne wykonane z rury 20x20 mm, malowanej proszkowo, kolor czarny; siedzisko i oparcie z lakierowanej sklejki w kolorze dąb naturalny o grubości 8 mm; zatyczki zabezpieczające podłogę przed zarysowaniem; rozmiar nr 6.</p>		<p>szt.</p> <p>90</p>	
<p>10.</p> <p>wieszak do suszenia butów; Suszarka panelowa do montażu na ścianie z niepalnego materiału. Materiał: Suszarka wykonana z blachy stalowej, pomalowana szarą farbą proszkową. Parametry: Napięcie: 230 V / 50 Hz; Pobór mocy: 1100 W; Pojemność: 9 par; Liczba haków: 18 sztuk; długość przewodu: 3 m; waga: 25 kg; wymiary (mm) 740x1030x350; mocowanie: montaż ścienny</p>		<p>szt.</p> <p>1</p>	
<p>11.</p> <p>Wieszak szatniowy wolnostojący; wys.175cm x szer.115cm x gł.55cm- waga do 6kg Wieszak metalowy malowany metoda proszkową. Na wieszaku znajduje się z jednej strony 11 szt. dużych i 10 szt. małych wieszaków. Łącznie z obu stron znajduje się 42 szt. wieszaków.</p>		<p>szt.</p> <p>1</p>	
<p>12.</p> <p>Szafa wysoka z pojedynczymi drzwiami z płyty wiórowej; Szafa składa się z płyty o grubości 18 mm o zagęszczonej strukturze pokrytej dwustronnie laminatem, zabezpieczone okleiną PCV o grubości 2 mm, kolor dąb naturalny. Drzwi przeszkłone na 2/3 wysokości.</p>		<p>szt.</p> <p>2</p>	

<p>Biurowe krzesło dwuszybkowe; Wykonane z płyty wiórowej laminowanej o grubości 18 mm, z pełną tylną ścianą. Szuflada i szafka zamykana na zamek patentowy, szuflady zamykane na zamek centralny, z obrzeżem PCV 2mm, kolor płyty do uzgodnienia z zamawiającym na etapie realizacji, z wysuwaną szufladą na klawiaturę i mysz komputerową. Wymiary blatu: 180x60xcm Wysokość: H-75 cm</p>		<p>szt.</p>	<p>2</p>	
<p>Stół pod stanowiska komputerowe: Biurko jednostanowiskowe o wymiarze 120x60 z wysuwaną szufladą na klawiaturę i mysz komputerową, podstawką pod stację oraz otworami na kable, kolor blatu: dąb naturalny</p>		<p>szt.</p>	<p>30</p>	
<p>Obrotowe krzesło biurowe na pięcioramienny krzyżaku z tworzywa wyposażonym w kółka Ø60 mm, z podnośnikiem hydraulicznym i bezstopniową regulacją przechyłu. Kółka z funkcją zatrzymywania, regulacja wysokości, mechanizm blokujący, nylonowa podstawa, bezstopniowe odchylanie. Siedzisko-wypełnienie z pianki PUR o grubości 50 mm, obciągnięte materiałem tapicerowane tkaniną 100% poliester, ścieralność minimum 100 000 cykli Martindale wg EN ISO 12947, kolor do uzgodnienia z zamawiającym na etapie realizacji. Oparcie-rama z tworzywa z centralną konsolą, obciągnięta siatką poliestrową o wysokiej wytrzymałości, zapewniającą dobrą cyrkulację powietrza. Oparcie regulowane. Materiał plastików poliamid. Właściwości siatki: 55% poliester, 45% poliamid, odporność na ścieranie min. 100000 cykli wg skali Martindale'a. Wymiary po zmontowaniu: szerokość: 62 cm, wysokość: 92-105 cm, głębokość: 61 cm.</p>		<p>szt.</p>	<p>45</p>	
<p>Tablica suchoscierna: Tablica ceramiczna biała dwuskrzydłowa 300x100</p>		<p>szt.</p>	<p>3</p>	

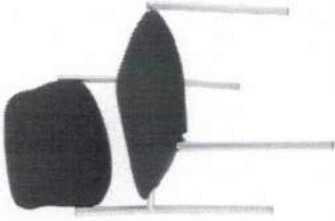
<p>Regał szkolny: Regał wysoki, dwudrzwiowy, częściowo przeszklony. Możliwość zamknięcia na klucz. Wymiary: 1850x800x400mm Wykonana z płyty laminowanej 18mm. Obrzeże PCV 2mm Metalowy uchwył Zamykana na zamek z 2 kluczami z 5 przestrzemiami na dokumenty: 3 górne części oszklone, kolor do uzgodnienia z zamawiającym na etapie wykonania</p>		szk.	23		
<p>Szafka na laptopyna 16 laptopów Wymiary szafki winny umożliwić swobodne włożenie 16 laptopów o wymiarach min. 17 cali i wykonana według rysunku wskazanego w SIWZ.</p>		szk.	4		
<p>Stół Szkolny 1-osobowy wykonany na słażu z kształtownika 25x25 malowany proszkowo. Błat stołu płyta melaminowa, obrzeże PCV 2 mm w kolorze dąb naturalny</p>		szk.	15		
<p>Tablica korkowa 200x100 w aluminiowej ramie</p>		szk.	4		
<p>Antyrama szklana 100x70</p>		szk.	6		
<p>Szafka wisząca RACK 19" 6U: szklane drzwi</p>		szk.	1		

23.	<p>Zestaw do nagłośnienia: zamykany w szafce stalowej zestaw do nagłośnienia winien zawierać</p> <p>a) Cyfrowy wzmacniacz mocy 2x125W/4Ω 1 szt. b) Mikser 4-wejściowy 1 szt. c) Głośnik naścienny, 40W/8Ω, 55-22 000Hz 6szt. d) Zestaw mikrofonów:</p> <ul style="list-style-type: none"> • Podwójny zestaw bezprzewodowy z mikrofonem do ręki oraz mikrofonem nagłównym 1 szt. • Mikrofon pulpitowy PA, na gęsiej szyi 1 szt. • Komplet przewodów i kabli do podłączenia całości 	szkl.	1		
24.	<p>Krzesełko konferencyjne: miękkie, tapicerowane siedzisko i oparcie rama stalowa, malowana proszkowo (kolor do ustalenia z zamawiającym na etapie realizacji)</p> <p>atest do stosowania w obiektach oświetlowych</p> <p>Szerokość siedziska 45cm Szerokość całkowita 50 cm Wysokość całkowita 83 cm Wysokość siedziska 48 cm Wysokość oparcia 35 cm Głębokość siedziska 48 cm Waga fotela max 5,5 kg</p>	szkl.	58		
25.	<p>Krzesełko obrotowe na podstawie pięcioramiennej z wytrzymałego nylonu w kolorze czarnym. Kółka jezdne do wykładzin dywanowych, średnica 65mm nośność 90 kg/szt.</p> <p>Wymiary: szerokość całkowita 730 mm, szerokość siedziska 500 mm, szerokość oparcia 470 mm, wysokość całkowita 980 -1135 mm, wysokość siedziska 420 - 520 mm, głębokość powierzchni siedziska 465 mm, głębokość całkowita 730 mm.</p> <p>Oparcie wyprofilowane, uwytkłone ku przodowi na wysokości odcinka lędźwiowego kręgosłupa, wyżej łagodnie odchylone do tyłu. Oparcie fotela z możliwością regulacji wysokości w zakresie minimum 72 mm i możliwością blokady. Regulacja dostępna z pozycji siedzącej użytkownika, mechanizm pozwalający blokować oparcie krok po kroku poprzez unoszenie oparcia, bez możliwości przypadkowego przeskokowania kilku pozycji jednocześnie.</p> <p>Siedzisko wyprofilowane. Wypełnienie siedziska zapewniające wysoki komfort siedzenia z pianki poliuretanowej o grubości 50-60 mm i gęstości minimum 42 kg/m³.</p> <p>Krzesełko wyposażone w automatyczny mechanizm z kompensacją wagi. Oparcie odchylane synchronicznie z siedziskiem. Podłokietniki z miękką, elastyczną nakładką. Krzesło tapicerowane tkaniną obiciową. Wyposażone dodatkowo w tapicerowany zagłówek.</p>	szkl.	1		

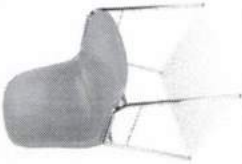
26.	Mebel wykonane na wymiar , dopasowane do istniejących wymiarów pomieszczenia zgodnie z rysunkiem koncepcyjnym, rys. pomieszczenie 3		kpl	1	
27.	Mebel wykonane na wymiar , dopasowane do istniejących wymiarów pomieszczenia zgodnie z rysunkiem koncepcyjnym rys. pomieszczenie 2		kpl	1	
28.	Mebel wykonane na wymiar , dopasowane do istniejących wymiarów pomieszczenia, zgodnie z rysunkiem koncepcyjnym, wieszaki, rys. pomieszczenie 4		kpl	1	
30.	Krzesełko na metalowym chromowanym/błyszczącym stelażu (do uzgodnienia z zamawiającym na etapie realizacji), Siedzisko plastikowe, trwałe, ze specjalną powłoką antypoślizgową. Wymiary: wysokość całkowita 77 cm, szerokość całkowita 48cm, wysokość siedziska 45,5cm Kolor siedziska do uzgodnienia z zamawiającym na etapie realizacji		szt.	24	
30.	Zabudowa kuchenna dopasowana do istniejących wymiarów pomieszczenia zgodnie z rysunkiem koncepcyjnym, 1 zlewozmywak, rys. pomieszczenie 1		kpl	1	
Cena brutto łącznie					

INSTRUKCJA WYPEŁNIANIA:

1. W kolumnie nr V należy podać **cenę jednostkową w zł brutto za 1 jednostkę miary** wyrażoną w sztukach czy kompletach;
2. Wszystkie pozycje w powyższym formularzu cenowym powinny być wypełnione. Niewyłączenie w tabeli chociażby jednego z zamawianych wyjazdów spowoduje **odrzućcie oferty**.
3. W kolumnie nr VI należy podać iloczyn ceny jednostkowej brutto (z kolumny nr V) i ilości zamawianego asortymentu (z kolumny nr IV).
4. Ceny w kolumnach V i VI winny być podane z dokładnością do dwóch miejsc po przecinku.
5. W przypadku omyłki, Zamawiający przyjmie, iż poprawnie podano cenę jednostkową brutto (kolumna nr V).
6. Wykonawca, w wyznaczonych pozycjach formularza cenowego, jest zobowiązany podać w kolumnie VIII nazwę (markę) handlową oferowanego asortymentu.

.....
/podpis upetnomocnionego(ych)
przedstawiciela(i) Wykonawcy/

Załącznik nr 2B do SIWZ – Formularz cenowy – Część B meble warsztatowe
 Nazwa Wykonawcy i adres Wykonawcy:

Lp.	Nazwa i specyfikacja techniczna asortymentu meblowego	jednostka miary	Ilość	Cena brutto / j.m.	Cena brutto razem
I	II	III	IV	V	VI
1.	<p>Stół ślusarski - warsztatowy wymiary mm (wys. x długość x głęb.): 900x1500x740 obciążalność do 1000 kg konstrukcja stołu wykonana z kształtowników stalowych o grubości od 2 do 3 mm, szafka z blachy stalowej o grubości 1,25mm, malowane trwałymi farbami proszkowymi strukturalnymi pokrycie blatu blachą nierdzewną szafka 1 półka z regulacją wysokości zawieszania (szer. x głęb.): 560 x 540 [mm], drzwi szafki zamykane zamkiem cylindrycznym nadbudowa perforowana z oświetleniem szer. 1500mm x wys.970 mm, perforacja kwadratowa (wymiar oczka 10 x 10 mm, rozstaw 38 mm) moduł oświetleniowy wykonany z blachy ocynkowanej elementy wyposażenia: lampa LED (barwa 6000 K, strumień 4100 lm, moc 48 W, kąt świecenia 120 stopni, IP lampy 65), mocowanie lampy, elementy śrubowe, konsole, włącznik Wysokość zawieszania modułu można regulować, kolor korpusu i nadbudowy niebieski, kolor szafki szary</p>	szt.	12		
2.	Zawieszka uniwersalna typ L, długość 160 mm	szt.	256		
3.	Zawieszka uniwersalna typ C, długość 160 mm	szt.	242		
4.	Zawieszka uniwersalna typ UW, długość 160 mm	szt.	208		
5.	Apteczka zaopatrzona w środki do udzielania pierwszej pomocy	szt.	10		
6.	Zawieszka uniwersalna typ C, długość 100 mm	szt.	120		
7.	Zawieszka uniwersalna typ C, długość 200 mm	szt.	82		
8.	Zawieszka cynkowa do kluczy nasadowych 1/2" przeznaczona do 10 kluczy	szt.	24		
9.	Zawieszka cynkowa do kluczy nasadowych 3/4"	szt.	24		

10.	Zawieszka cynkowa do kluczy nasadowych 1/4"					
11.	Zawieszka do kluczy płaskich przeznaczona do 12 kluczy				szl.	24
12.	Zawieszka do wiertel przeznaczona do 20 wiertel				szl.	24
13.	Zawieszka do wkrętek do tablicy przeznaczona do 6 wkrętek				szl.	24
14.	Zawieszka uniwersalna typ UW, długość 100 mm				szl.	48
15.	Szafka serwisowa wymiary mm (wys. x szer. x głębokość): 995x680x458 4 zamykane szuflady na prowadnicach kulkowych, wyłożone pianką blat wyłożony olejoodporna gumą uchwyt transportowy materiał: blacha stalowa 4 koła gumowe, w tym 2 obrotowe, z zabezpieczeniem obciążenie do 300 kg				szl.	48
16.	Szafka narzędziowa wymiary mm (wys. x szer. x głębokość): 1950x880x535 kolor korpusu-szary, kolor drzwi-zielony min. 4 półki przestawne co 35 mm, o nośności 100 kg szuflady na prowadnicach teleskopowych o nośności 40 kg i wysuwie 90% drzwi skrzydłowe z chowanymi zawiasami zamek baswilowy maksymalne obciążenie korpusu szafy: min. 500 kg Kolor do uzgodnienia w trakcie realizacji				szl.	10
17.	Regał metalowy wymiary mm (wys. x szer. x głębokość): 1800x900x450 5 półek o nośności min.300kg, liczba poprzeczek pod półką-1, rodzaj montażu-wciskane, kolor-ocynk				szl.	50
18.	Stół laboratoryjny wymiary mm (wys. x szer. x głębokość): 1800x600x750 konstrukcja stołu oparta jest na szkielecie z profili metalowych powierzchnia blatu pokryta jest stalą nierdzewną z podwyższonym brzegiem zapobiegającym rozlaniu cieczy				szl.	8

19.	Tablica warsztatowa tablica perforowana mocowana do ściany 814x480mm perforacja kwadratowa (wymiar oczka 10 x 10 mm, rozstaw 38 mm) kolor niebieski	szk.	24	
20.	Stół warsztatowy z blatem o powierzchni stalowej wymiary mm (wys. x szer. x długość): 750x800x1500 nośność: 750 kg wypożazony w podwieszanej szafce z min. 2 szufladami	szk.	6	
21.	Biuurko warsztatowe wymiary mm (wys. x szer. x długość): 760x800x1600 wypożazone w szafce typ C (2 szuflady h 85, 1 szafka 410x382 mm) w blacie otwór na przewody blat z płyty wiórowej laminowanej o grubości 28 mm, obrzeża wykonane PCV stelaż kolor szary, drzewiczki kolor niebieski	szk.	2	
22.	Krzeseło warsztatowe na kołach antypoślizgowe siedzisko i oparcie z średnio twardego poliuretanu regulacja wysokości siedziska za pomocą podnośnika pneumatycznego podstawa wykonana z tworzywa	szk.	2	
Razem brutto:				

Uwaga : Wszystkie zawieszki powinny umożliwiać stosowanie na tablicach z perforacją kwadratową (wymiar oczka 10 x 10 mm, rozstaw 38 mm), ponadto zawieszki uniwersalne powinny: zawierać część roboczą wykonaną z drutu o średnicy min. 5 mm i posiadać płytkę z zaczepami z blachy o grubości min. 1,2 mm

INSTRUKCJA WYPELNIANIA:

1. W kolumnie nr V należy podać cenę jednostkową w zł brutto za 1 jednostkę miary wyrażoną w sztukach;
2. Wszystkie pozycje w powyższym formularzu cenowym powinny być wypełnione. Niewyłączenie w tabeli chociażby jednego z zamawianych wyjazdów spowoduje odrzucenie oferty.
3. W kolumnie nr VI należy podać iloczyn ceny jednostkowej brutto (z kolumny nr V) i ilości zamawianego asortymentu (z kolumny nr IV).
4. Ceny w kolumnach V i VI winny być podane z dokładnością do dwóch miejsc po przecinku.
5. W przypadku omyłki, Zamawiający przyjmie, iż poprawnie podano cenę jednostkową brutto (kolumna nr V).
6. Wykonawca, w wyznaczonych pozycjach formularza cenowego, jest zobowiązany podać w kolumnie VIII nazwę (markę) handlową oferowanego asortymentu.

.....
/podpis upehnomocnionego(ych)
przedstawiciela(i) Wykonawcy/

Załącznik Nr 3 do SIWZ

Uwaga: Składa każdy wykonawca wraz z ofertą!

Pieczęć Wykonawcy	OŚWIADCZENIE WYKONAWCY składane na podstawie art. 25a ust. 1 p.z.p. o braku podstaw do wykluczenia z udziału w postępowaniu
-------------------	---

Zamawiający:

Zespół Szkół Budowlano-Geodezyjnych im. S. W. Bryły,
ul. Słonimska 47/1, 15-029 Białystok

DOTYCZĄCE PRZESŁANEK WYKLUCZENIA Z POSTĘPOWANIA

Składając ofertę w postępowania o udzielenie zamówienia publicznego pn. *dostawa mebli szkolnych i warsztatowych w ramach projektu **Wiemy więcej – budujemy więcej*** prowadzonego przez Zespół Szkół Budowlano-Geodezyjnych im. S. W. Bryły w Białymstoku, oświadczam, co następuje:

OŚWIADCZENIA DOTYCZĄCE WYKONAWCY:

Oświadczam, że nie podlegam wykluczeniu z postępowania na podstawie art. 24 ust 1 pkt 12-22 oraz art. art. 25 ust. 5 pkt 1 Pzp.

..... (miejscowość), dnia r.

.....
(podpis Wykonawcy lub upoważnionego przedstawiciela)

Oświadczam, że zachodzą w stosunku do mnie podstawy wykluczenia z postępowania na podstawie art. ustawy Pzp (podać mającą zastosowanie podstawę wykluczenia spośród wymienionych w art. 24 ust. 1 pkt 13-14, 16-20 ustawy Pzp). Jednocześnie oświadczam, że w związku z ww. okolicznością, na podstawie art. 24 ust. 8 ustawy Pzp podjąłem następujące środki naprawcze:

..... (miejscowość), dnia r.

.....
(podpis Wykonawcy lub upoważnionego przedstawiciela)

OŚWIADCZENIE DOTYCZĄCE PODANYCH INFORMACJI:

Oświadczam, że wszystkie informacje podane w powyższych oświadczeniach są aktualne i zgodne z prawdą oraz zostały przedstawione z pełną świadomością konsekwencji wprowadzenia Zamawiającego w błąd przy przedstawianiu informacji.

..... (miejscowość), dnia r.

.....
(podpis Wykonawcy lub upoważnionego przedstawiciela)

Załącznik 3a do SIWZ

Uwaga: Składa każdy wykonawca wraz z ofertą!

Pieczeń Wykonawcy	<p style="text-align: center;">OŚWIADCZENIE WYKONAWCY</p> <p style="text-align: center;">składane na podstawie art. 25a ust. 1 p.z.p. o spełnieniu warunków udziału w postępowaniu</p>
-------------------	--

Składając ofertę w postępowania o udzielenie zamówienia publicznego pn. *dostawa mebli szkolnych i warsztatowych w ramach projektu Wiemy więcej – budujemy więcej* prowadzonego przez Zespół Szkół Budowlano-Geodezyjnych im. S. W. Bryły w Białymstoku, oświadczam, co następuje:

INFORMACJA DOTYCZĄCA WYKONAWCY

Oświadczam, że spełniam warunki udziału w postępowaniu określone przez Zamawiającego w Rozdz. IV SIWZ.

....., dnia

.....
(podpis osoby upoważnionej do reprezentacji)

INFORMACJA W ZWIĄZKU Z POLEGANIEM NA ZASOBACH INNYCH PODMIOTÓW³:

Oświadczam, że w celu wykazania spełniania warunków udziału w postępowaniu, określonych przez Zamawiającego w Rozdz. IV _____⁴ SIWZ polegam na zasobach następującego/ych podmiotu/ów:

w następującym zakresie:

(wskazać podmiot i określić odpowiedni zakres dla wskazanego podmiotu).

³ Tylko jeśli dotyczy danego wykonawcy. W przeciwnym przypadku pozostawić niewypełnione lub przekreślić.

⁴ Wypełnia wykonawca, wskazując w ten sposób w którym zakresie posługuje się potencjałem podmiotu trzeciego.

Załącznik Nr 4 do SIWZ

Oświadczenia nie należy składać wraz z ofertą. Oświadczenie należy złożyć w terminie 3 dni od dnia przekazania lub zamieszczenia na stronie informacji podawanych podczas sesji otwarcia ofert!

Pieczeń Wykonawcy	OŚWIADCZENIE o przynależności lub braku przynależności do tej samej grupy kapitałowej, o której mowa w art. 24 ust. 1 pkt 23 p.z.p.
-------------------	--

Zamawiający:

Zespół Szkół Budowlano-Geodezyjnych im. S. W. Bryły,
ul. Słonimska 47/1, 15-029 Białystok

Oświadczenie wykonawcy o przynależności lub braku przynależności do grupy kapitałowej

Składając ofertę w postępowania o udzielenie zamówienia publicznego pn. *dostawa mebli szkolnych w ramach w ramach projektu **Wiemy więcej – budujemy więcej*** prowadzonego przez Zespół Szkół Budowlano-Geodezyjnych im. S. W. Bryły w Białymstoku, **oświadczam/y**, że:

1. nie należymy do grupy kapitałowej, w rozumieniu ustawy z dnia 16 lutego 2007 r. o ochronie konkurencji i konsumentów (Dz. U. z 2018 r. poz. 798 z późn. zm.)* po zapoznaniu się z listą Wykonawców, którzy złożyli oferty w przedmiotowym postępowaniu o udzielenie zamówienia:
 - a) nie należymy do grupy kapitałowej, w rozumieniu ustawy z dnia 16 lutego 2007 r. o ochronie konkurencji i konsumentów (Dz. U. z 2018 r. poz. 798 z późn. zm.) z żadnym z tych Wykonawców*
 - b) należymy do grupy kapitałowej, w rozumieniu ustawy z dnia 16 lutego 2007 r. o ochronie konkurencji i konsumentów (Dz. U. z 2018 r. poz. 798 z późn. zm.) z następującym (-i) Wykonawcą (-ami):*

.....**
..... (miejsowość), dnia r.

.....
(podpis Wykonawcy lub upoważnionego przedstawiciela)

OŚWIADCZENIE DOTYCZĄCE PODANYCH INFORMACJI:

Oświadczam, że wszystkie informacje podane w powyższych oświadczeniach są aktualne i zgodne z prawdą oraz zostały przedstawione z pełną świadomością konsekwencji wprowadzenia Zamawiającego w błąd przy przedstawianiu informacji.

..... (miejsowość), dnia r.

.....
(podpis Wykonawcy lub upoważnionego przedstawiciela)

****wskazać nazwę/firmę Wykonawcy(-ów), który(-rzy) złożył(-li) oferty w niniejszym postępowaniu i z którym(-i) Wykonawca składający oświadczenie należy do tej samej grupy kapitałowej**

Art. 4 pkt 14) ustawy z dnia 16 lutego 2007r. o ochronie konkurencji i konsumentów (Dz. U. z 2018 r. poz. 798 z późn. zm.) – pod pojęciem grupy kapitałowej należy rozumieć wszystkich przedsiębiorców, którzy są kontrolowani w sposób bezpośredni lub pośredni przez jednego przedsiębiorcę, w tym również tego przedsiębiorcę.

W przypadku wyboru pkt 1 niniejszego oświadczenia, Wykonawca może złożyć oświadczenie wraz z ofertą.

W przypadku wyboru pkt 2 lit. a lub b niniejszego oświadczenia, Wykonawca składa oświadczenie w terminie 3 dni od dnia zamieszczenia przez Zamawiającego na stronie internetowej informacji wskazanych w art. 86 ust. 5 ustawy.

Załącznik nr 5 do SIWZ - Wykaz wykonanych przez Wykonawcę zamówień (umów) w okresie ostatnich 3 lat przed terminem składania ofert.

Nazwa i adres Wykonawcy:

L.p.	Przedmiot zamówienia (zakres zamówienia)	Wartość zamówienia	Termin realizacji zamówienia (podać miesiąc i rok)		Nazwa i adres Odbiorcy
			Rozpoczęcie	Zakończenie	

UWAGA:

Należy wskazać co najmniej co najmniej **1 dostawę mebli szkolnych, biurowych lub warsztatowych o wartości min. 80 tys. zł**

Do wykazu należy załączyć **dowody** dowodów określających czy te dostawy zostały wykonane należycie.

Załącznik nr 6 do SIWZ – wzór umowy

zawarta w dniu 2019 r. w Białymstoku pomiędzy

NABYWCA: Miasto Białystok, ul. Słonimska 1, 15-950 Białystok, NIP: 966-211-72-20

ODBIORCA: URZĄD MIEJSKI W BIAŁYMSTOKU, ul. Słonimska 1, 15-950 Białystok, reprezentowanym przez:

....., zwanym w dalszych postanowieniach umowy
Zamawiającym,

a:

..... z siedzibą przy
ul.wpisanym do prowadzonym przez
NIP, REGON

reprezentowanym przez:

.....
zwanym w dalszych postanowieniach umowy **Wykonawcą.**

W wyniku przeprowadzonego postępowania w trybie przetargu nieograniczonego - art. 39 ustawy z dnia 29 stycznia 2004r. Prawo zamówień publicznych (t. j. Dz. U. z 2018 r., poz. 1986.), w ramach projektu: *Wiemy więcej – budujemy więcej*. Projekt współfinansowany ze środków Unii Europejskiej w ramach Europejskiego Funduszu Regionalnego, Programu Operacyjny Województwa Podlaskiego na lata 2014-2020, Oś priorytetowa VIII Infrastruktura dla usług użyteczności publicznej, Działanie 8.2 Uzupelnienie deficytów w zakresie infrastruktury edukacyjnej i szkoleniowej, Poddziałanie 8.8.2 Infrastruktura edukacyjna na obszarze BOF

zwanym w dalszych postanowieniach umowy **Wykonawcą.**

§ 1

1. Przedmiotem niniejszej umowy jest dostawa mebli szkolnych w zakresie części ... zamówienia, tj. [mebli szkolnych, warsztatowych i innego wyposażenia pomieszczeń szkolnych], zgodnie z wypełnionym formularzem cenowym stanowiącym Załącznik nr ...do umowy.
2. Szczegółowy opis przedmiotu zamówienia oraz sposób dostawy określony został w opisie przedmiotu zamówienia oraz formularzu cenowym stanowiącymi załączniki do niniejszej umowy.
3. Wykonawca zapewni Zamawiającemu kompleksową obsługę, przy zachowaniu maksimum staranności i fachowości we wszystkich czynnościach związanych z dostawą i serwisem gwarancyjnym.
4. Wykonawca oświadcza, że zapoznał się ze wszystkimi warunkami zawartymi w SIWZ, które są niezbędne do wykonania przez niego przedmiotu umowy i nie przysługują mu względem Zamawiającego roszczenia z tytułu poniesienia dodatkowych kosztów.
5. Wykonawca dostarczy Zamawiającemu zamówione meble szkolne na swój koszt do siedziby Zamawiającego tj. do Zespołu Szkół Budowlano-Geodezyjnych im. S. W. Bryły, ul. Słonimska 47/1, 15-029 Białystok.
6. Wykonawca zobowiązany jest do rozładunku mebli, a następnie do wniesienia do pomieszczeń wskazanych przez Zamawiającego. Wykonawca zobowiązany jest do montażu.
7. Dostarczone meble muszą być zgodne z przedmiotem zamówienia, fabrycznie nowe, kompletne, wolne od wad i nie będące uprzednio przedmiotem ekspozycji i wystaw.

8. Wszelkie szkody powstałe podczas przewozu transportem realizowanym przez Wykonawcę obciążają Wykonawcę.
9. Rozładunek, wniesienie oraz odbiór dostarczonego towaru odbywać się będzie w dni robocze dla Zamawiającego w godzinach 8.00 – 15.00.
10. Za datę dostawy przyjmuje się dzień podpisania bez zastrzeżeń przez wyznaczonych przedstawicieli Zamawiającego i Wykonawcy Protokołu Odbioru Dostawy, a data jego podpisania uważana będzie za termin realizacji zamówienia.
11. W przypadku stwierdzenia przez Zamawiającego braków w ilościach lub wad dostarczonego towaru albo niezgodności towaru z opisem przedmiotu zamówienia, Wykonawca jest zobowiązany na koszt własny odpowiednio do uzupełnienia braków ilościowych lub do wymiany towaru na wolny od wad w terminie 5 dni roboczych od daty zgłoszenia reklamacji.
12. Do uprawnień Zamawiającego z tytułu rękojmi za wady dostarczonego towaru mają zastosowanie przepisy kodeksu cywilnego. Postanowienia punktu poprzedzającego stosuje się odpowiednio.

§ 2

Termin realizacji zamówienia: 8 tygodni, licząc od dnia podpisania umowy.

§ 3

1. Strony ustalają, że wynagrodzenie za wykonanie przedmiotu umowy wynosi: za łączną cenę zł brutto, słownie: zł, w tym należny podatek VAT, zgodnie z wypełnionym formularzem cenowym stanowiącym załącznik nr do umowy (netto..... zł, słownie:)
2. Cena określona w ust. 1 obejmuje wszystkie koszty związane z realizacją przedmiotu umowy, w tym koszt opakowania, montażu i dostarczenia do siedziby Odbiorcy, ubezpieczenia na czas transportu oraz wszelkie należne podatki.
3. Zapłata za każdą zrealizowaną dostawę nastąpi przelewem po jej wykonaniu na podstawie protokołu odbioru, w terminie 21 dni od daty otrzymania faktury VAT, na rachunek bankowy Wykonawcy nr jednak i pod warunkiem przekazania środków finansowych przez instytucję pośredniczącą.
4. W przypadku opóźnienia w zapłacie spowodowanego niedostępnością środków dotacji przyznanej Zamawiającemu na realizację Projektu, Wykonawca nie naliczy odsetek z tytułu opóźnienia, co nie uchybia roszczeniu o zapłatę kwoty głównej.
5. Faktura będzie wystawiona na adres:
NABYWCA:
Miasto Białystok, 15-950 Białystok, ul. Słonimska 1, NIP: 966 211 72 20
ODBIORCA:
URZĄD MIEJSKI W BIAŁYMSTOKU, ul. Słonimska 1, 15-950 Białystok,
i dostarczona do Urzędu Miejskiego w Białymstoku przy ul. Słonimskiej 1.
6. Strony przyjmują, że datą zapłaty jest dzień obciążenia rachunku bankowego Zamawiającego.

§ 4

Strony wyznaczają koordynatorów zobowiązanych do wzajemnej współpracy w zakresie całokształtu działań związanych z wykonywaniem postanowień umowy:

- a) Zamawiający – tel./fax; kom.

b) Wykonawca – tel./fax; kom.

§ 5

1. Wykonawca zobowiązuje się do zapłaty Zamawiającemu kary umownej w wysokości 10 % wartości umowy, o której mowa w § 3 ust. 1, za nieuzasadnione zerwanie umowy.
2. W przypadku niewywiązywania się Wykonawcy z realizacji dostaw w zadeklarowanym przez Wykonawcę terminie określonym odpowiednio w § 2 niniejszej umowy, na Wykonawcę będzie nałożona kara umowna w wysokości 0,2 % wartości wynagrodzenia umownego brutto określonego w § 3 ust. 1 za każdy dzień opóźnienia, licząc od następnego dnia po upływie tego terminu, niezależnie od wartości dostarczonych w terminie produktów.
3. Wykonawca w razie przekroczenia terminu dostawy reklamowanych produktów w wysokości 0,2% wynagrodzenia umownego brutto określonego w § 3 ust. 1, za każdy dzień opóźnienia, niezależnie od wartości niedostarczonych w terminie produktów
4. Zamawiający zastrzega sobie prawo dochodzenia odszkodowania przewyższającego zastrzeżone kary umowne w przypadku, gdy nie pokryją wartości poniesionych szkód.
5. Zamawiającemu przysługuje prawo potrącenia ewentualnych kar umownych z wynagrodzenia należnego Wykonawcy.
6. Zamawiający ma prawo odstąpić od umowy w przypadku niewykonania przez Wykonawcę zobowiązań wynikających z umowy. Będzie to potraktowane jak nieuzasadnione zerwanie umowy przez Wykonawcę i wywoła skutek w postaci konsekwencji określonych w ust. 1 niniejszego paragrafu.
7. Wykonawca nie może przenieść na osoby trzecie swoich wierzytelności wynikających z umowy bez uprzedniej pisemnej zgody Zamawiającego.

§ 6

1. Na wykonany przedmiot umowy Wykonawca udziela Zamawiającemu miesięcznej gwarancji [*okres gwarancji wynikający z oświadczenia złożonego w ofercie*] na warunkach określonych w niniejszym paragrafie.
2. Niezależnie od gwarancji Zamawiającemu przysługują uprawnienia z tytułu rękojmi określone przez kodeks cywilny.
3. Bieg terminów gwarancyjnych i z tytułu rękojmi rozpoczyna się z dniem podpisania przez Strony protokołu końcowego odbioru przedmiotu umowy.
4. Wykonawca nie może zwolnić się z obowiązku usunięcia wad i usterek stwierdzonych w okresie gwarancji lub rękojmi ze względu na wysokość związanych z tym kosztów.
5. O wykryciu wady w okresie gwarancji i rękojmi Zamawiający zawiadomi Wykonawcę na piśmie. Istnienie wady strony potwierdzają protokolarnie uzgadniając sposób i termin usunięcia wady.
6. Gwarancja zapewnia Zamawiającemu bezpłatne usunięcie usterek zaistniałych w czasie eksploatacji mebli wynikłych wskutek błędów wykonania, ukrytych wad materiałowych lub montażu.
7. W sytuacji gdy wykonano trzy naprawy tego samego mebla i gdy nadal występują w nim usterki, Wykonawca wymieni taki mebel na nowy, wolny od wad.
8. W razie stwierdzenia wady lub usterki mebli w okresie gwarancji Wykonawca usunie je w terminie 5 dni roboczych od dnia zgłoszenia usterki lub wady. Jeżeli jednak usunięcie usterki ze względu na uzasadnione trudności nie będzie możliwe w w/w terminie, Zamawiający może ten termin wydłużyć o czas stosowny do usunięcia usterki.
9. Termin gwarancji zaczyna swój bieg na nowo od chwili dostarczenia w miejsce wadliwych – mebli wolnych od wad lub wykonania istotnej naprawy.

§ 7

1. Zmiany postanowień zawartej umowy mogą być dokonywane:
 - 1) w zakresie aktualizacji danych Wykonawcy;
 - 2) w przypadku zmiany obowiązujących przepisów prawa, odnoszących się do niniejszego zamówienia;
 - 3) w przypadku wystąpienia wszelkich obiektywnych zmian, niezbędnych do prawidłowego wykonania przedmiotu umowy, jeżeli taka zmiana leży w interesie publicznym;
 - 4) wycofania z rynku lub zaprzestania produkcji zaoferowanego przez Wykonawcę danego rodzaju mebli.
2. W sytuacji określonej w ust. 1 Zamawiający może wyrazić zgodę na zamianę mebli będącego przedmiotem umowy na inny, o lepszych bądź takich samych cechach, parametrach i funkcjonalności pod warunkiem uzyskaniu akceptacji propozycji zmiany przez zamawiającego. Zmiana danego rodzaju mebli nie może spowodować zmiany ceny, terminu wykonania, okresu gwarancji oraz innych warunków realizacji zamówienia.

§ 8

1. Strony umowy zobowiązują się do:
 - 1) zachowania w tajemnicy wszelkich informacji otrzymanych i uzyskanych w związku z wykonywaniem zobowiązań wynikających z realizacji niniejszej umowy, w szczególności informacji o stosowanych technicznych i organizacyjnych środkach bezpieczeństwa;
 - 2) wykorzystywania informacji jedynie w celach określonych ustaleniami dokonanymi przez Strony niniejszej umowy;
 - 3) podejmowania wszelkich kroków i działań w celu zapewnienia, że żadna z osób otrzymujących informacje w myśl postanowień pkt 1 nie ujawni tych informacji, ani ich źródła, zarówno w całości jak i w części stronom trzecim bez uzyskania uprzedniej, wyrażonej na piśmie zgody strony umowy, od której pochodzą informacje;
 - 4) tego, iż w razie wątpliwości w przedmiocie kwalifikacji określonych informacji na potrzeby niniejszej umowy, kwalifikowania tych informacji jako informacji chronionych zapisami niniejszej umowy;
 - 5) niesporządzania kopii, ani jakiegokolwiek innego powielania, poza uzasadnionymi w prawie przypadkami, informacji otrzymanych i uzyskanych w związku z realizacją niniejszej umowy;
 - 6) tego, iż przekazywanie, ujawnianie oraz wykorzystywanie informacji otrzymanych przez Wykonawcę od Zamawiającego będących przedmiotem niniejszej umowy nastąpić może wobec podmiotów uprawnionych na podstawie przepisów obowiązującego prawa i w zakresie określonym umową;
 - 7) przestrzegania zasad bezpieczeństwa, w trakcie czynności wykonywanych u strony umowy, o których strona ta poinformowała;
 - 8) stosowania własnych środków technicznych i organizacyjnych, wobec pracowników własnych i podwykonawców, dopuszczonych do realizacji niniejszej umowy, w celu dochowania tajemnicy informacji.
2. Zobowiązanie, o którym mowa w ust. poprzednim nie ma zastosowania do:
 - 1) informacji ogólnie dostępnych i powszechnie znanych;
 - 2) informacji, na których ujawnienie strona umowy, od której pochodzą informacje, wyraziła wyraźną zgodę na piśmie, pod rygorem nieważności;

- 3) informacji uzyskanych przez stronę umowy od osób trzecich, o ile takie ujawnienie przez osobę trzecią nie stanowi naruszenia powszechnie obowiązujących przepisów prawa lub zobowiązań zaciągniętych przez te osoby. Strony umowy zobowiązane są do zachowania w tajemnicy informacji uzyskanych od osób trzecich, które zostały mu udostępnione z naruszeniem wymogów określonych w zdaniu poprzednim;
- 4) udostępniania informacji na rzecz podmiotów uprawnionych, o ile obowiązek udostępniania tych informacji na rzecz tych podmiotów wynika z powszechnie obowiązujących przepisów prawa.
3. Strony umowy oświadczają, że są świadome faktu, iż dane osobowe objęte są ochroną wynikającą z Rozporządzenia Parlamentu Europejskiego i Rady (UE) 2016/679 z dnia 27 kwietnia 2016 r. w sprawie ochrony osób fizycznych w związku z przetwarzaniem danych osobowych i w sprawie swobodnego przepływu takich danych oraz uchylenia dyrektywy 95/46/WE (ogólne rozporządzenie o ochronie danych) (Dz. Urz. UE L 119 z 2016 r.), zwanego dalej RODO.
4. W ramach realizacji umowy nie nastąpi powierzenie przetwarzania danych osobowych, ani udostępnienie danych osobowych, poza danymi stron umowy oraz osób biorących udział przy realizacji umowy.
5. W wyniku realizacji niniejszej umowy nastąpi obustronne powierzenie danych osobowych.
6. W wyniku realizacji niniejszej umowy strony wspólnie będą administrowały danymi osobowymi i staną się współadministratorami w rozumieniu art. 26 ust. 1 RODO.
7. Realizacja niniejszej umowy, wymagająca przetwarzania danych osobowych innych, niż dane stron umowy lub dane osób biorących udział przy realizacji umowy, może rozpocząć się nie wcześniej niż, po podpisaniu umowy powierzenia przetwarzania danych osobowych.”

§ 9

1. Zamawiający ma prawo odstąpić od niniejszej umowy z przyczyn określonych w art. 145 ust. 1 ustawy z dnia 29 stycznia 2004 r. Prawo zamówień publicznych (t. j. Dz. U. z 2018 r., poz. 1986 ze zm.).
2. Poza przypadkami określonymi przepisami powszechnie obowiązującego prawa, Zamawiającemu przysługuje prawo odstąpienia od umowy w przypadkach określonych w niniejszym paragrafie.
3. Zamawiającemu przysługuje prawo odstąpienia od umowy:
 - 1) Wykonawca nie rozpoczął realizacji przedmiotu umowy bez uzasadnionych przyczyn, mimo uprzedniego wezwania go przez Zamawiającego i upływie dodatkowego terminu na realizację umowy, który został wyznaczony przez Zamawiającego,
 - 2) w przypadku stwierdzenia przez Zamawiającego nieprawidłowości w wykonywaniu przedmiotu umowy i bezskutecznym upływie terminu dodatkowego wyznaczonego przez Zamawiającego;
 - 3) w przypadku trzykrotnego naliczenia przez Zamawiającego kar umownych z tego samego tytułu zgodnie z niniejszym paragrafem umowy.
4. Strony zgodnie ustalają, że odstąpienie od umowy na podstawie któregokolwiek z postanowień umowy, wywiera skutek w postaci rozwiązania umowy na przyszłość, w dniu wskazanym przez Stronę odstępującą od umowy, jednakże nie wcześniej niż w dniu otrzymania oświadczenia o odstąpieniu od umowy przez drugą Stronę, nie naruszając stosunku prawnego łączącego Stronę na podstawie umowy w zakresie już wykonanego przedmiotu umowy (odstąpienie od części Umowy).
5. W razie odstąpienia od umowy z przyczyn, o których mowa w ust. 3, Zamawiający będzie miał prawo do żądania wobec Wykonawcy zapłaty kary umownej w wysokości 10 % kwoty wynagrodzenia brutto określonego w § 3 ust. 1 umowy.

6. Uprawnienie Zamawiającego do odstąpienia od umowy będzie przysługiwało Zamawiającemu w terminie 14 dni kalendarzowych od dnia powzięcia wiadomości o okolicznościach uzasadniających odstąpienie od umowy.
7. Wszelkie zmiany i uzupełnienia niniejszej umowy wymagają formy pisemnej pod rygorem nieważności.
8. Spory, jakie mogą wyniknąć przy realizacji niniejszej umowy Strony zobowiązują się rozstrzygać w drodze negocjacji, a jeżeli okaże się to niemożliwe, rozstrzygać będzie właściwy sąd powszechny właściwy dla Zamawiającego.
9. W sprawach nieuregulowanych niniejszą umową mają zastosowanie przepisy Kodeksu cywilnego oraz ustawy Prawo zamówień publicznych.
10. Integralną część umowy stanowi:
 - a) wypełniony formularz ofertowy (załącznik nr 1 do umowy),
 - b) wypełniony formularz cenowy (załącznik nr 2 do umowy),
 - c) opis przedmiotu zamówienia – rozdział II SIWZ (załącznik nr 3 do umowy),
11. Umowa została sporządzona w trzech jednobrzmiących egzemplarzach: dwa egzemplarze dla Zamawiającego i jeden egzemplarz dla Wykonawcy.

Zamawiający

Wykonawca